

Installerings- og hurtigstartveiledning for Dell™ Precision™ Mobile Workstation M2400

Denne veiledningen inneholder en oversikt over funksjoner, spesifikasjoner, hurtigoppsett, programvare og informasjon om feilsøking for datamaskinen din. Hvis du vil ha mer informasjon om operativsystemet, enheter og teknologier, kan du se *Dell Technology Guide* (teknologihåndbok) på support.dell.com.

Modell PP27L

Obs!, merknader og advarsler



MERKNAD: En MERKNAD angir enten potensiell fare for maskinvaren eller tap av data og forteller hvordan du kan unngå problemet.



OBS! Et OBS!-avsnitt inneholder viktig informasjon som gjør at du kan bruke datamaskinen mer effektivt.



En ADVARSEL angir en potensiell fare for skade på eiendom, personskade eller dødsfall.

Hvis du kjøpte en datamaskin i serien Dell™ n, gjelder ikke eventuelle referanser i dette dokumentet til operativsystemet Microsoft® Windows®.

Informasjonen i dette dokumentet kan endres uten varsel.

© 2008 Dell Inc. Med enerett.

Reproduksjon i enhver form er strengt forbudt uten skriftlig tillatelse fra Dell Inc.

Varemerker i denne teksten: *Dell*, *DellConnect*, *Dell MediaDirect*, *Latitude*, *Wi-Fi Catcher*, *ExpressCharge* og *DELL*-logoen er varemerker for Dell Inc.; *Bluetooth* er et registrert varemerke som eies av Bluetooth SIG, Inc., og er brukt av Dell under lisens; *Intel* er et registrert varemerke og *Core* er et varemerke for Intel Corporation i USA og andre land; *Microsoft*, *Windows*, *Windows Vista* og *Windows Vista*-startknapplogoen er enten varemerker eller registrerte varemerker for Microsoft Corporation i USA og/eller andre land. *TouchStrip* er et varemerke for UPEK, Inc.

Andre varemerker og varenavn kan brukes i dette dokumentet som en henvisning til institusjonene som innehar rettighetene til merkene og navnene eller til produktene. Dell Inc. fraskriver seg eierinteresse for varemerker og navn som ikke er dets egne.

Modell PP27L

Mai 2008

Delenr. FR769

Rev. A00

Innhold

1	Om datamaskinen	7
	Foran	7
	Bak	9
	Sett fra undersiden	10
	Ta ut batteriet	10
	Bryter for trådløs tilkobling og nettverkssøkeren DELL Wi-Fi Catcher™	11
2	Sette opp maskinen	13
	Hurtigoppsett	13
	Koble maskinen til Internett	16
	Konfigurere Internett-tilkoblingen	16
	Overføre informasjon til en ny datamaskin	18
	Microsoft® Windows Vista®-operativsystem	18
	Microsoft Windows® XP	18
3	Spesifikasjoner	23

4	Feilsøking	33
	Verktøy	33
	Strømlamper	33
	Signalkoder	33
	Feilmeldinger	35
	Systemmeldinger	41
	Feilsøke programvare- og maskinvareproblemer	43
	Dell Diagnostics.	43
	Feilsøkingstips	45
	Strømproblemer.	45
	Minneproblemer	47
	Maskinheng og programvareproblemer	47
	Dell Technical Update-tjeneste.	49
	Dell Support Utility	49
5	Installere programvare på nytt	51
	Drivere	51
	Identifisere drivere	51
	Installere drivere og verktøy på nytt	52
	Gjenopprette operativsystemet	54
	Bruke Microsoft® Windows® Systemgjenoppretting	55
	Bruke Dell™ Factory Image Restore:.	56
	Bruke operativsystemmediet	58
6	Finne informasjon	61

7 Få hjelp	63
Få kundestøtte	63
Teknisk støtte og kundeservice.	64
DellConnect™.	64
Online-tjenester.	64
AutoTech-tjeneste	65
Automatisk ordrestatusservice.	65
Problemer med ordren.	65
Produktveiledning	66
Returnere produkter for garantireparasjon eller kreditering	66
Før du ringer	67
Kontakte Dell.	69
 Stikkordregister	 71

Om datamaskinen

Foran

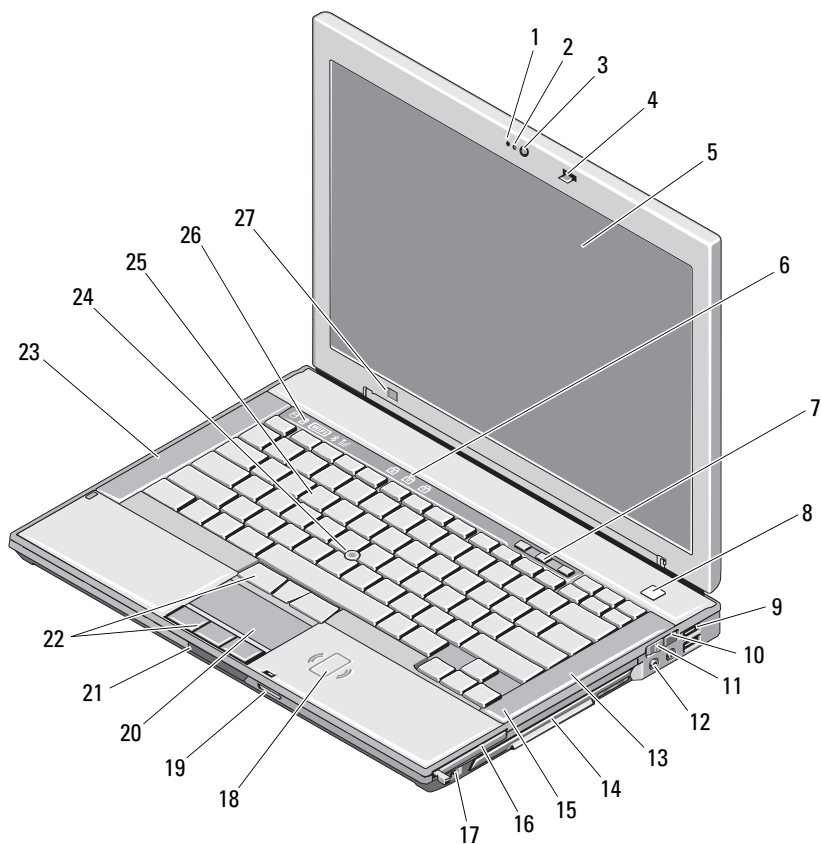

- | | | | |
|---|---------------------------|---|------------------------------|
| 1 | mikrofon (tilleggsutstyr) | 2 | kameralampe (tilleggsutstyr) |
| 3 | kamera (tilleggsutstyr) | 4 | skjermlås |
| 5 | skjerm | 6 | statuslamper for tastatur |

7	volumkontrollknapper	8	strømknapp
9	USB-kontakter (2)	10	nettverkssøkeren Wi-Fi Catcher™
11	bryter for trådløs tilkobling	12	lydkontakter (2)
13	høyre høyttaler	14	mediestasjonsplass (med optisk stasjon)
15	fingeravtrykksleser (tilleggsutstyr)	16	ExpressCard-spor
17	IEEE 1394a-kontakt	18	kontaktfri smartkortleser
19	kortleser for Secure Digital-minnekort (SD)	20	styreplate
21	utløser for skjerm lås	22	knapper til styreplate/styrepinne
23	venstre høyttaler	24	styrepinne
25	tastatur	26	enhetsstatuslamper
27	sensor for omgivelseslys		

Bak

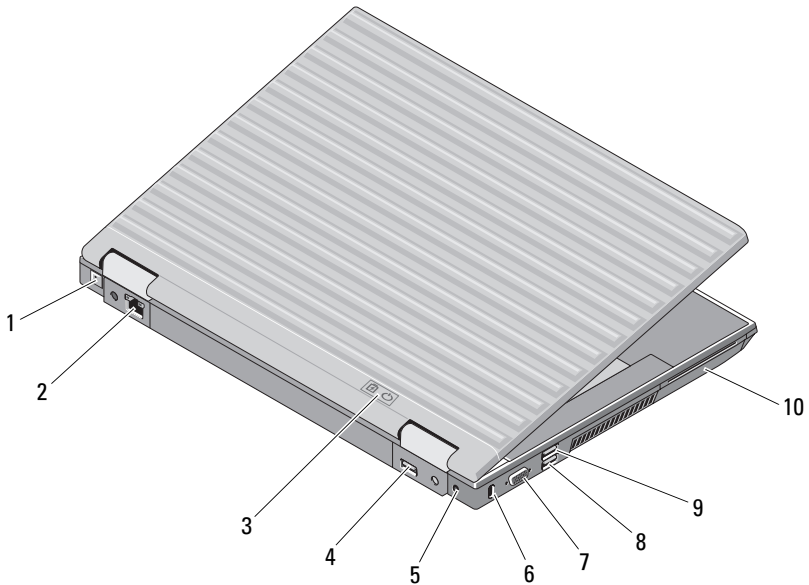

- | | | | |
|---|--------------------------------|----|---------------------------|
| 1 | RJ-11-kontakt (tilleggsutstyr) | 2 | RJ-45-nettverkskontakt |
| 3 | batteri-/strømlamper | 4 | skjermport med flere modi |
| 5 | nettstrømadapter | 6 | spor for sikringskabel |
| 7 | videokontakt | 8 | eSATA-/USB-kontakt |
| 9 | USB-PowerShare-kontakt | 10 | smarkortleser |

! **ADVARSEL!** Ikke blokker, dytt objekter inn i eller la det samle seg støv i ventilasjonshullene. Oppbevar ikke Dell™-datamaskinen i et miljø med lite luftgjennomstrømning, for eksempel i en lukket koffert, mens den er på. For lite luftgjennomstrømning kan skade datamaskinen eller føre til brann. Viften i datamaskinen slår seg på når datamaskinen blir varm. Viftestøy er normalt og angir ikke et problem med viften eller datamaskinen.

Sett fra undersiden

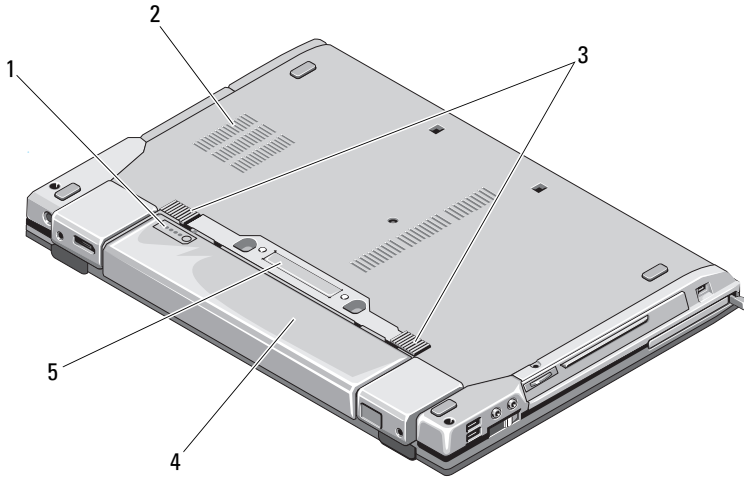

- | | | | |
|---|-------------------------|---|------------------|
| 1 | måler for batterilading | 2 | ventilasjonshull |
| 3 | batterilåsutløser | 4 | batteri |
| 5 | dokkenhetskontakt | | |

Ta ut batteriet

- ⚠ ADVARSEL!** Før du starter noen av fremgangsmåtene i denne delen, må du følge sikkerhetsinstruksjonene som fulgte med datamaskinen.
- ⚠ ADVARSEL!** Bruk av et inkompatibelt batteri kan øke risikoen for brann eller eksplosjon. Bytt bare batteriet ut med et kompatibelt batteri fra Dell. Batteriet er laget for å fungere med Dell™-datamaskinen. Ikke bruk et batteri fra andre datamaskiner i denne datamaskinen.
- ⚠ ADVARSEL!** Før du tar ut eller setter tilbake batteriet, må du slå av datamaskinen, koble strømadapteren fra stikkontakten og datamaskinen, koble modemmet fra veggkontakten og datamaskinen og fjerne eventuelle andre eksterne kabler fra datamaskinen.

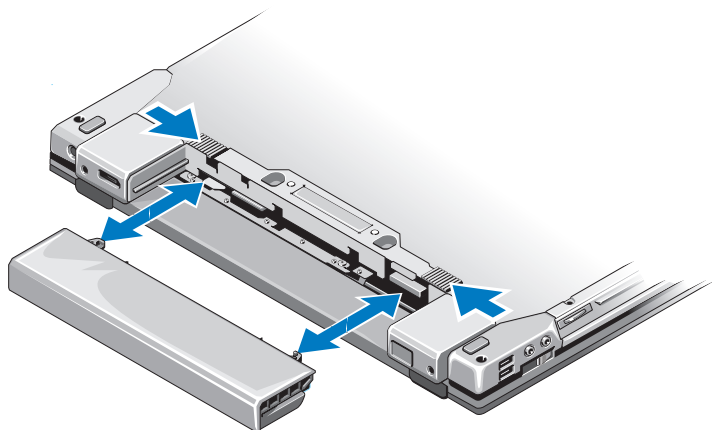

Bryter for trådløs tilkobling og nettverkssøkeren DELL Wi-Fi Catcher™



ikon for bryter for trådløs tilkobling



ikon for nettverkssøkeren Dell Wi-Fi Catcher™

Bruk bryteren for trådløs tilkobling til å aktivere eller deaktivere trådløse nettverksenheter, og bruk nettverkssøkeren Wi-Fi Catcher til å finne nettverk. Se Koble maskinen til Internett på side 16 for mer informasjon om å koble til Internett.

Sette opp maskinen

Hurtigoppsett

 **ADVARSEL!** Før du starter noen av fremgangsmåtene i denne delen, må du følge sikkerhetsinstruksjonene som fulgte med datamaskinen.

 **ADVARSEL!** Strømadapteren fungerer med stikkontakter over hele verden. Strømstøpsler og grenuttak kan imidlertid variere fra land til land. Hvis du bruker en inkompatibel ledning eller kobler ledningen feil til grenuttaket eller stikkkontakten, kan det føre til brann eller skader på elektrisk utstyr.

 **OBS!** Når du skal koble strømadapterkabelen fra datamaskinen, tar du tak i støpselet, og ikke i selve kabelen, og trekker bestemt, men forsiktig, for å unngå å skade kabelen. Når du vikler opp strømadapterkabelen, må du passe på at du følger vinkelen til støpselet på strømadapteren for å unngå å skade kabelen.

 **MERKNAD:** Noen enheter følger kanskje ikke med hvis du ikke bestilte dem.

- 1 Koble strømadapteren til strømkontakten på datamaskinen og til stikkkontakten.

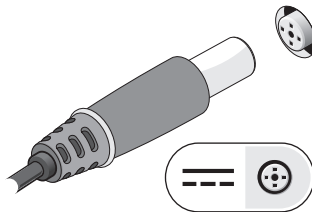

- 2 Koble til nettverkskabelen.

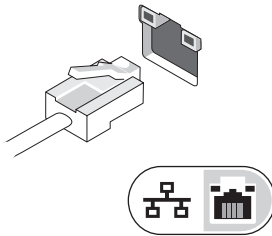

- 3 Koble til USB-enheter, for eksempel en mus eller et tastatur.

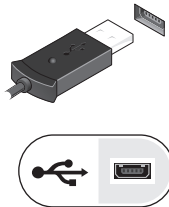

- 4 Koble til IEEE 1394-enheter, for eksempel en DVD-spiller.

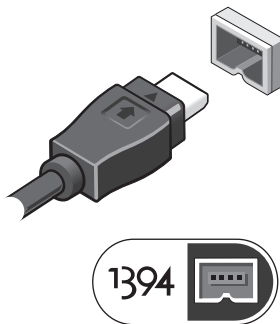

- 5 Åpne datamaskinskjermen og trykk på strømknappen for å slå på datamaskinen.



MERKNAD: Det anbefales at du slår datamaskinen av og på minst én gang før du installerer eventuelle kort eller kobler datamaskinen til en dokkenhet eller en annen ekstern enhet, for eksempel en skriver.

Koble til Internett. Se Koble maskinen til Internett på side 16 hvis du vil ha mer informasjon.

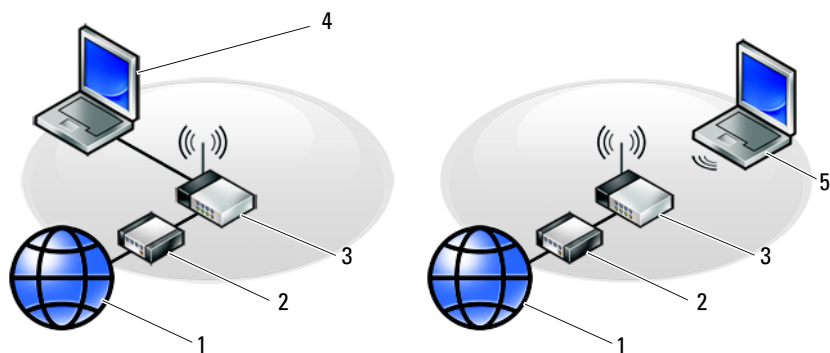

- | | | | |
|---|---|---|--|
| 1 | Internett-tjeneste | 2 | kabel- eller DSL-modem |
| 3 | trådløs ruter | 4 | bærbar datamaskin med <i>kablet</i> tilkobling |
| 5 | bærbar datamaskin med <i>trådløs</i> tilkobling | | |

Koble maskinen til Internett

 **MERKNAD:** Det finnes ulike Internett-leverandører og Internett-tilbud i ulike land.

Hvis du vil koble maskinen til Internett, må du ha et modem eller en nettverkstilkobling og en Internett-leverandør (ISP). Hvis du bruker en oppringt tilkobling, kan du koble en telefonledning til modemkontakten på datamaskinen og til telefonkontakten i veggen før du konfigurerer Internett-tilkoblingen. Hvis du bruker en DSL- eller kabel-/satellittmodemtilkobling, kan du ta kontakt med Internett-leverandøren eller mobiltelefon-tjenesten for å få konfigurering sinstruksjoner.

Konfigurere Internett-tilkoblingen

Slik konfigurerer du en Internett-tilkobling med en snarvei fra Internett-leverandøren på skrivebordet:

- 1 Lagre og lukk eventuelle åpne filer, og avslutt alle åpne programmer.
- 2 Dobbeltklikk på ISP-ikonet på skrivebordet i Microsoft® Windows®.
- 3 Følg veiledningen på skjermen for å fullføre konfigureringen.

Hvis du ikke har et ikon for Internett-leverandøren på skrivebordet, eller hvis du vil konfigurere en Internett-tilkobling med en annen Internett-leverandør, kan du følge fremgangsmåten i det aktuelle avsnittet nedenfor.

 **MERKNAD:** Hvis du ikke får koblet deg til Internett, kan du se *Dell Technology Guide* (teknologihåndbok). Hvis du har koblet deg til tidligere, kan tjenesten fra Internett-leverandøren være utilgjengelig. Kontakt Internett-leverandøren for å kontrollere at tjenesten er tilgjengelig, eller prøv på nytt senere.

 **MERKNAD:** Ha ISP-informasjonen for hånden. Hvis du ikke har en Internett-leverandør, kan du prøve veiviseren for **tilkobling til Internett**.

Microsoft® Windows Vista®-operativsystem

- 1 Lagre og lukk eventuelle åpne filer, og avslutt alle åpne programmer.
- 2 Klikk på Windows Vista Start-knappen  → **Kontrollpanel**.
- 3 Under **Nettverk og Internett** klikker du på **Koble til Internett**.
- 4 I vinduet **Koble til Internett** klikker du enten på **Bredbånd (PPPoE)** eller **Oppringt tilkobling**, avhengig av hvordan du vil koble til:
 - Velg **Bredbånd** for tilkobling via DSL, satellittmodem, kabel-TV-modem eller trådløs Bluetooth-teknologi.

- Velg **Oppringt tilkobling** hvis du vil bruke et modem for oppringt tilkobling eller ISDN.



MERKNAD: Hvis du ikke vet hvilken type tilkobling du skal velge, kan du klikke på **Hjelp meg å velge** eller ta kontakt med Internett-leverandøren.

- 5 Følg instruksjonene på skjermen, og bruk konfigureringsinformasjonen fra Internett-leverandøren for å fullføre konfigureringen.

Microsoft Windows® XP

- 1 Lagre og lukk eventuelle åpne filer, og avslutt alle åpne programmer.
- 2 Klikk på **Start** → **Internet Explorer** → **Koble til Internett**.
- 3 I det neste vinduet velger du alternativet du vil bruke:
 - Hvis du ikke har noen Internett-leverandør, kan du klikke på **Velg fra en liste med Internett-leverandører (ISP)**.
 - Hvis du allerede har mottatt konfigureringsinformasjon fra Internett-leverandøren din, men ikke har mottatt en konfigurerings-CD, klikker du på **Konfigurere tilkoblingen manuelt**.
 - Hvis du har en konfigurerings-CD, kan du klikke på **Bruke CDen jeg fikk fra Internett-leverandøren**.

- 4 Klikk på **Neste**.

Hvis du valgte **Konfigurere tilkoblingen manuelt** i trinn 3, kan du gå videre til trinn 5. Hvis ikke kan du følge veiledningen på skjermen for å fullføre konfigureringen.



MERKNAD: Hvis du ikke vet hvilken type tilkobling du skal velge, kan du kontakte Internett-leverandøren.

- 5 Velg riktig alternativ under **Hvordan vil du koble til Internett?**, og klikk deretter på **Neste**.
- 6 Bruk konfigureringsinformasjonen fra Internett-leverandøren for å fullføre konfigureringen.

Overføre informasjon til en ny datamaskin

Microsoft® Windows Vista®-operativsystem

- 1 Klikk på Windows Vista Start-knappen , og klikk deretter på **Overfør filer og innstillinger**→ **Start Windows enkel overføring**.
- 2 I dialogboksen **Brukerkontroll** klikker du på **Fortsett**.
- 3 Klikk på **Starte en ny overføring** eller **Fortsette en overføring som pågår**.
- 4 Følg instruksjonene på skjermen fra veiviseren for Windows Enkel overføring.

Microsoft Windows® XP

Windows XP har en veiviser for overføring av filer og innstillinger som du kan bruke til å flytte data fra en kildedatamaskin til en ny datamaskin.

Du kan overføre dataene til den nye datamaskinen over et nettverk eller via en seriell tilkobling. Videre kan du lagre dem på flyttbare medier, for eksempel en skrivbar CD, for overføring til en ny datamaskin.



MERKNAD: Du kan overføre informasjon fra en gammel datamaskin til en ny ved å koble en seriell kabel direkte til inngangs-/utgangsportene (I/U) på de to datamaskinene. Hvis du vil ha instruksjoner om hvordan du setter opp en direkte kabelforbindelse mellom to datamaskiner, kan du se Microsoft Knowledge Base-artikkel nr. 305621 med tittelen *Konfigurere en direkte kabelforbindelse mellom to Windows XP-baserte computere*. Denne informasjonen er ikke tilgjengelig i alle land.

Du må kjøre Veiviser for overføring av filer og innstillinger for å overføre informasjon til en ny datamaskin.

Kjøre Veiviser for overføring av filer og innstillinger med operativsystemmediene



MERKNAD: Denne fremgangsmåten krever *operativsystemmediet*. Dette mediet er tilleggsutstyr og leveres ikke med alle datamaskinene.

Slik klargjør du den nye datamaskinen for filoverføringen:

- 1 Åpne Veiviser for overføring av filer og innstillinger: Klikk på **Start**→ **Alle programmer**→ **Tilbehør**→ **Systemverktøy**→ **Veiviser for overføring av filer og innstillinger**.
- 2 Når skjermen **Veiviser for overføring av filer og innstillinger** vises, klikker du på **Neste**.

- 3 I skjermbildet **Hvilken datamaskin er dette?** klikker du på **Ny datamaskin**→ **Neste**.
- 4 I skjermbildet **Har du en CD-ROM med Windows XP?** klikker du på **Jeg vil bruke veiviseren fra Windows XP CDen**→ **Neste**.
- 5 Når skjermbildet **Gå til den gamle datamaskinen nå** vises, går du til den gamle datamaskinen eller kildedatamaskinen. *Ikke* klikk på **Neste** på det nåværende tidspunkt.

Slik kopierer du data fra den gamle datamaskinen:

- 1 Sett inn mediet med Windows XP-operativsystemet i den gamle datamaskinen.
- 2 I skjermbildet **Velkommen til Microsoft Windows XP** klikker du på **Utføre flere oppgaver**.
- 3 I skjermbildet **Hva ønsker du å gjøre?** klikker er du på **Overfør filer og innstillinger**→ **Neste**.
- 4 I skjermbildet **Hvilken datamaskin er dette?** klikker du på **Gammel datamaskin**→ **Neste**.
- 5 I skjermbildet **Velg overføringsmetode** velger du overføringsmetoden du foretrekker.
- 6 I skjermbildet **Hva vil du overføre?** velger du de elementene du vil overføre, og klikker på **Neste**.

Etter at informasjonen er kopiert, vises skjermbildet **Fullfør innsamlingsfasen**.

- 7 Klikk på **Fullfør**.

Slik overfører du data til den nye datamaskinen:

- 1 I skjermbildet **Gå til den gamle datamaskinen nå** på den nye datamaskinen klikker du på **Neste**.
- 2 I skjermbildet **Hvor er filene og innstillingene?** velger du den metoden du valgte for overføring av innstillingene og filene, og klikker på **Neste**.
Veiviseren bruker de samlede filene og innstillingene til den nye datamaskinen din.
- 3 I **Fullfør**-skjermbildet klikker du på **Fullført** og starter den nye datamaskinen på nytt.

Kjøre Veiviser for overføring av filer og innstillinger uten operativsystemmediet

Hvis du skal kjøre Veiviser for overføring av filer og innstillinger uten *operativsystemmediet*, må du lage en veiviserdisk, slik at du kan opprette en sikkerhetskopi på et flyttbart medium.

Hvis du vil lage en veiviserdisk, kan du bruke den nye datamaskinen med Windows XP og utføre følgende trinn:

- 1 Åpne Veiviser for overføring av filer og innstillinger: Klikk på **Start**→ **Alle programmer**→ **Tilbehør**→ **Systemverktøy**→ **Veiviser for overføring av filer og innstillinger**.
- 2 Når skjermen **Veiviser for overføring av filer og innstillinger** vises, klikker du på **Neste**.
- 3 I skjermbildet **Hvilken datamaskin er dette?** klikker du på **Ny datamaskin**→ **Neste**.
- 4 I skjermbildet **Har du en CD-ROM med Windows XP?** klikk på **Jeg vil opprette en veiviserdiskett i følgende stasjon**→ **Neste**.
- 5 Sett i det flyttbare mediet, for eksempel en skrivbar CD, og klikk på **OK**.
- 6 Når diskopprettingen er fullført og beskjeden **Gå til den gamle datamaskinen** nå vises, må du *ikke* klikke på **Neste**.
- 7 Gå til den gamle datamaskinen.

Slik kopierer du data fra den gamle datamaskinen:

- 1 Sett i platen med veiviseren på den gamle datamaskinen, og klikk på **Start**→ **Kjør**.
- 2 I feltet **Åpne** i vinduet **Kjør** blar du til banen for **fastwiz** (på det aktuelle flyttbare mediet) og klikker på **OK**.
- 3 I skjermbildet **Veiviser for overføring av filer og innstillinger** klikker du på **Neste**.
- 4 I skjermbildet **Hvilken datamaskin er dette?** klikker du på **Gammel datamaskin**→ **Neste**.
- 5 I skjermbildet **Velg overføringsmetode** velger du overføringsmetoden du foretrekker.
- 6 I skjermbildet **Hva vil du overføre?** velger du de elementene du vil overføre, og klikker på **Neste**.

Etter at informasjonen er kopiert, vises skjermbildet **Fullfør innsamlingsfasen**.

7 Klikk på **Fullfør**.

Slik overfører du data til den nye datamaskinen:

- 1 I skjermbildet **Gå til den gamle datamaskinen nå** på den nye datamaskinen klikker du på **Neste**.
- 2 I skjermbildet **Hvor er filene og innstillingene?** velger du den metoden du valgte for overføring av innstillingene og filene, og klikker på **Neste**. Følg instruksjonene på skjermen.

Veiviseren leser de innsamlede filene og innstillingene og bruker dem på den nye datamaskinen.

Når alle innstillinger og filer har blitt tatt i bruk, vises skjermbildet **Fullført**.

- 3 Klikk på **Fullført**, og start den nye datamaskinen på nytt.



MERKNAD: Hvis du vil ha mer informasjon om denne fremgangsmåten, kan du søke på support.dell.com etter dokument nr. 154781 *What Are The Different Methods To Transfer Files From My Old Computer To My New Dell™ Computer Using the Microsoft® Windows® XP Operating System?* (Hvilke metoder finnes for overføring av filer fra min gamle datamaskin til min nye Dell™-datamaskin ved å bruke Microsoft Windows XP-operativsystemet?).



MERKNAD: Dell™ Knowledge Base-dokumentet er ikke tilgjengelige i alle land.

Spesifikasjoner



MERKNAD: Tilbudene kan variere fra sted til sted. Hvis du vil ha mer informasjon om datamaskinens konfigurasjon, kan du på **Start** → **Hjelp og støtte** og velge alternativet for å vise informasjon om datamaskinen.

Proseszor	
Prosesortype	Intel® Core™ 2 Duo
L1-buffer	32 kB per instruksjon, 32 kB databuffer per kjerne
L2-buffer	delt 3 MB eller 6 MB
Frontsidebuss	1067 MHz
Systeminformasjon	
Brikkesett	Intel PM45
Databussbredde	64 biters
DRAM-bussbredde	64 biters
Bussbredde for prosessoradresse	36 biters
Flash EPROM	SPI 32 Mbit
PCI-buss (kun diskret grafikk)	x16 PCI Express
ExpressCard (tilleggsutstyr)	
ExpressCard-kontakt	ExpressCard-spor (støtter både USB- og PCIe-baserte grensesnitt)
Kort som støttes	34 mm og 54 mm

Kortleser for Secure Digital (SD)-minnekort

Kort som støttes	SD, SDIO, SD HC, Mini SD (med adapter) MMC, MMC+, Mini MMC (med adapter)
------------------	---

Minne

Minnemodulkontakt	to DIMM-spor
Tilgjengelige minnekonfigurasjoner	1 GB (én 1 GB DIMM eller to 512 MB DIMM) 2 GB (to DIMM) 4 GB (to DIMM) 8 GB (to DIMM, krever 64-biters Windows XP- eller Windows Vista-operativsystem)
Minnetype	DDR2 800 MHz (hvis den støttes av brikkesett- og/eller prosessorkombinasjoner). Kun ikke-ECC-minne.
Minimumsminne	1 GB
Maksimalt minne	8 GB (krever 64-biters Windows XP- eller Windows Vista-operativsystem)

MERKNAD: Hvis du vil utnytte funksjonaliteten for dobbel kanalbredde, må begge minnesporene være i bruk og samsvare i størrelse.

MERKNAD: Det tilgjengelige minnet som vises, gjenspeiler ikke det fullstendige maksimale minnet som er installert, fordi noe minne er reservert for systemfiler.

MERKNAD: Hvis du vil aktivere Intel® Active Management Technology (iAMT), må du ha en DIMM i minnekontakten som er merket A. Hvis du vil ha mer informasjon om minnekontakten, kan du se datamaskinens *servicehåndbok* på support.dell.com. Hvis du vil ha mer informasjon om iAMT, kan du se *Dell™ Systems Management Administrator's Guide* (administratorveiledning for Dell™s systemadministrasjon) på support.dell.com.

Porter og tilkoblinger

Lyd	mikrofoninngang, stereoutgang for hodetelefon/høytalere
IEEE 1394a	4-pinners kontakt

Porter og tilkoblinger (forts.)

Støtte for minikort (interne utvidelsesspor)	ett dedikert halvminikortspor for WLAN ett dedikert fullminikortspor for WWAN (mobilt bredbånd) ett dedikert fullminikortspor for WPAN (Bluetooth® trådløs teknologi eller Ultra Wideband [UWB]) MERKNAD: Du kan også bruke WWAN- eller WPAN- fullminikortspor for Intel® Flash-hurtigbuffer
Modem	RJ-11-modemkontakt
Nettverkskort	RJ-45-modemkontakt
Smartkortleser	integreert smartkortleser
USB, USB PowerShare, eSATA	fire 4-pinnere USB 2.0-kompatible kontakter MERKNAD: Den bærbare datamaskinen kan støtte fire USB-enheter. Én av USB-kontaktene er USB PowerShare som kan gi strøm til tredjepartsenheter (for eksempel en mobiltelefon). En annen USB-kontakt kan brukes som en eSATA-port.
Video	VGA-tilkobling skjermport med flere modi

Kommunikasjon

Modem	internt modem, tilleggsutstyr
Nettverkskort	10/100/1000 Ethernet LAN på hovedkortet
Trådløs	WLAN-halvminikort, WWAN-, WPAN-fullminikort Trådløs Bluetooth®-teknologi UWB-teknologi
Mobilt bredbånd	fullminikort
GPS	støttes av fullminikort for mobilt bredbånd

Video	
Videotype	diskret video på hovedkort, maskinvareakselerert, støtte for OpenGL
Databuss	PCI-E grafikk x16
Videokontroller	nVIDIA Quadro FX370M
Videominne	diskret video: 256 MB dedikert minne
Videoutgang	VGA-kontakt, skjermport med flere modi
Lyd	
Lydtype	tokanals høydefinisjonslyd
Lydkontroller	IDT 92HD71B
Stereokonvertering	24-biter (analog-til-digital og digital-til-analog)
Grensesnitt:	
Intern	intern kodek for høydefinisjonslyd
Ekstern	ekstern mikrofoninngang, stereoinganger for hodetelefon/høytalere
Høytalere	to 1 W, 4 ohm høytalere
Intern høytalerforsterker	1 W per kanal, 4 ohm
Intern mikrofon	enkel digital mikrofon
Volumkontroller	volumkontrollknapper
Skjerm	
Type (aktiv-matrise TFT)	WXGA, WXGA+
Active X/Y	303,36 x 189,84
Mål:	
Høyde	207 mm (8,15 tommer)
Bredde	320 mm (12,6 tommer)
Diagonal	358,14 mm (14,1 tommer)

Skjerm (forts.)

Maksimal oppløsning	
WXGA CCFL	1280 x 800 piksler
WXGA+ WLED	1440 x 900 piksler
Oppdateringsfrekvens	60 Hz
Visningsvinkel	0° (lukket) til 160° (unntatt ved dokking)
Visningsvinkler:	
Horisontal	40/40°
Vertikal	15/30°
Pikselbredde:	
WXGA CCFL	0,2373
WXGA+	0,2109
Vanlig strømforbruk (panel med bakgrunnsbelysning):	
WXGA CCFL	6,2 W (maks.) uten inverteringstap
WXGA+	7,5 W (maks.)

Tastatur

Antall taster	83 (USA og Canada); 84 (Europa); 87 (Japan)
Oppsett	QWERTY/AZERTY/Kanji
Størrelse:	full størrelse (19 mm tastestørrelse)

Styreplate

X/Y-posisjonsoppløsning (modus for grafikktabell)	240 cpi
Størrelse:	
Bredde	73,0 mm (2,9 tommer) sensoraktivt område
Høyde	42,9 mm (1,7 tommer) rektangel

Batteri

Type	12-cellers "smart" prismatisk litiumionbatteri (84 watt-timer) 9-cellers "smart" litiumionbatteri (85 watt-timer) 6-cellers "smart" litiumionbatteri (56 watt-timer)
------	--

Mål

6-cellers litiumionbatteri:

Dybde	206 mm (8,11 tommer)
Høyde	19,8 mm (0,78 tommer)
Bredde	47,0 mm (1,85 tommer)

Mål

9-cellers litiumionbatterier:

Dybde	208 mm (8,67 tommer)
Høyde	22,3 mm (0,88 tommer)
Bredde	68,98 mm (2,70 tommer)

Mål

12-cellers litiumionbatterier:

Dybde	14,48 mm
Høyde	217,24 mm
Bredde	322,17 mm

Vekt:

6-cellers primærbatteri	0,33 kg (0,73 lb)
9-cellers høykapasitetsbatteri	0,51 kg (1,12 lb)
12-cellers batteri	0,85 kg (1,87 lb)

Spenning:

6-cellers og 9-cellers	11,1 VDC
12-cellers batteri	14,8 VDC

Batteri (forts.)

MERKNAD: Batteriets driftstid avhenger av driftsforholdene og kan reduseres betraktelig under visse strømkrevende forhold.

Ladetid (omtrentlig):

Datamaskin av ca. 1 time til 80 % kapasitet Dell™ ExpressCharge™-modus

Levetid (omtrentlig) 1 år

Temperaturområde:

Ved bruk 0 til 40°C (32 til 104°F)

Lagring -10 til 65°C (14 til 149°F)

Klokkebatteri CR-2032

Nettstrømadapter

Inngangsspenning 100–240 VAC

Inngangsstrøm (maksimalt) 1,5 A

Inngangsfrekvens 50–60 Hz

Temperaturområde:

Ved bruk 0 til 35°C (32 til 95°F)

Lagring -40 til 65°C (-40 til 149°F)

PA-12 65 W reiseadapter:

Utgangsspenning 19,5 VDC

Utgangsstrøm 3,34 A

Høyde 15 mm (0,6 tommer)

Bredde 66 mm (2,6 tommer)

Dybde 127 mm (5,0 tommer)

Vekt 0,29 kg (0,64 lb)

Nettstrømadapter (forts.)

PA-10 90 W strømadapter i D-serien:

Utgangsspenning	19,5 VDC
Utgangsstrøm	4,62 A
Høyde	32 mm (1,3 tommer)
Bredde	60 mm (2,4 tommer)
Dybde	140 mm (5,5 tommer)
Vekt	0,425 kg (0,9 lb)

PA-3E 90 W-strømadapter i E-serien:

Utgangsspenning	19,5 VDC
Utgangsstrøm	4,62 A
Høyde	15 mm (0,6 tommer)
Bredde	70 mm (2,8 tommer)
Lengde	147 mm (5,8 tommer)
Vekt	0,345 kg (0,76 lb)

Fingeravtrykksleser (tilleggsutstyr)

Type	UPEK TCS3 TouchStrip™-sensor med aktiv CMOS-kapasitiv pikselsensorteknologi
------	---

Fysiske mål

Høyde	26,3 mm (1,035 tommer)
Bredde	335 mm (13,189 tommer)
Dybde	238,3 mm (9,382 tommer)
Vekt	2,18 kg (4,8 lb) med diskret grafikk, 6-cellers batteri og optisk stasjon

Miljø

Temperaturområde:

Ved bruk	0 til 35°C (32 til 95°F)
Lagring	-40 til 65°C (-40 til 149°F)

Maksimal relativ fuktighet:

Ved bruk	10 til 90% (uten kondens)
Lagring	5 til 95% (uten kondens)

Maksimal vibrasjon (ved bruk av et tilfeldig vibrasjonsspekter som simulerer brukermiljøet):

Ved bruk	0,66 GRMS
Lagring	1,3 GRMS

Maksimumsstøt (Målt når harddisken er i bruk, men ikke har tilgang til driftsstatus og en 2-ms halvsinuspuls for bruk. Også målt med harddisken med hodet parkert og 2-ms halvsinuspuls for lagring):

Ved bruk	143 G
Lagring	163 G

Høyde over havet (maksimalt):

Ved bruk	-15,2 til 3048 m (-50 til 10 000 ft)
Lagring	-15,2 til 3048 m (-50 til 10 000 ft)

Kamera (tilleggsutstyr)

Oppløsning	640 x 480 piksler (VGA)
------------	-------------------------

Feilsøking

 **ADVARSEL!** Koble alltid datamaskinen fra stikkontakten før du åpner dekselet, for å verne mot mulig elektrisk støt, kutt fra bevegelige vifteblader eller andre uventede skader.

 **ADVARSEL!** Før du utfører noen av fremgangsmåtene i denne delen, må du følge sikkerhetsinstruksjonene som fulgte med datamaskinen.

Verktøy

Strømlamper

Den tofargede strømlampen foran på datamaskinen tennes og blinker eller lyser konstant for å angi ulike tilstander:

- Hvis strømlampen ikke lyser, er datamaskinen enten slått av eller får ikke tilført strøm.
- Hvis strømlampen lyser blått og datamaskinen ikke svarer, må du kontrollere at skjermen er tilkoblet og slått på.
- Hvis strømlampen blinker blått, er datamaskinen i ventemodus. Trykk på en tast på tastaturet, flytt på musen eller trykk på strømknappen for å avslutte ventemodus. Hvis strømlampen blinker gult, mottar datamaskinen elektrisk strøm, men det kan være feil med en enhet, for eksempel en minnemodul eller et grafikkort, eller dette kan være feil installert.
- Hvis strømlampen lyser konstant gult, kan det være et problem med strømforsyningen eller en feil med en intern enhet.

Signalkoder

Datamaskinen kan avgi en serie med signaler under oppstart hvis feil eller problemer ikke kan vises på skjermen. Denne serien med signaler, kalt signalkoder, identifiserer et problem. Én mulig signalkode består av tre korte, gjentakende lydsignaler. Denne signalkoden angir at datamaskinen har registrert en mulig feil med hovedkortet.

Hvis det kommer signaler fra datamaskinen under oppstart:

- 1 Skriv ned signalkoden.
- 2 Kjør Dell Diagnostics for å identifisere en mer alvorlig årsak (se under Dell Diagnostics på side 43).

Kode (gjentatte korte lydsignaler)	Beskrivelse	Foreslått tiltak
1	Kontrollsumfeil i BIOS. Mulig feil med hovedkort.	Kontakt Dell.
2	Det er ikke registrert noen minnemoduler	<ol style="list-style-type: none">1 Hvis to eller flere minnemoduler er installert, tar du ut modulene og setter tilbake én av dem (se <i>servicehåndboken</i> på support.dell.com), og starter deretter datamaskinen på nytt. Hvis datamaskinen startes som normalt, setter du tilbake enda en modul. Fortsett til du har funnet modulen med feil, eller har satt tilbake alle modulene uten feil.2 Installer minne som fungerer, og av samme type, i datamaskinen (se <i>servicehåndboken</i> på support.dell.com).3 Hvis problemet fortsetter, kan du kontakte Dell.
3	Mulig feil med hovedkortet	Kontakt Dell.
4	Lese- eller skrivefeil i RAM	<ol style="list-style-type: none">1 Kontroller at det ikke foreligger spesielle krav til plasseringen av minnemodulen/minnekontakten (se <i>servicehåndboken</i> på support.dell.com).2 Kontroller at minnemodulene du installerer, er kompatible med datamaskinen (se <i>servicehåndboken</i> på support.dell.com).3 Hvis problemet fortsetter, kan du kontakte Dell.

Kode (gjentatte korte lydsignaler)	Beskrivelse	Foreslått tiltak
5	Feil i sanntidsklokke. Mulig batterifeil eller feil på hovedkort.	1 Skift batteriet (se <i>servicehåndboken</i> på support.dell.com). 2 Hvis problemet fortsetter, kan du kontakte Dell.
6	Feil ved video- BIOS-test	Kontakt Dell.
7	Feil ved CPU- hurtigbuffer-test	Kontakt Dell.

Feilmeldinger



ADVARSEL! Før du starter noen av prosedyrene i denne delen, må du følge sikkerhetsinstruksjonene som fulgte med datamaskinen.

Hvis meldingen ikke vises i listen, kan du lese dokumentasjonen for operativsystemet eller programmet du kjørte da meldingen ble vist.

AUXILIARY DEVICE FAILURE (FEIL MED HJELPEENHET) – Mulig feil med styreplaten eller den eksterne musen. Kontroller kabeltilkoblingen til en ekstern mus. Aktiver alternativet **Pekeenhet** i systemoppsettsprogrammet. Slå opp i *servicehåndboken* på support.dell.com hvis du vil ha mer informasjon. Hvis problemet ikke kan løses, kontakter du Dell (se *Kontakte Dell* på side 69).

BAD COMMAND OR FILE NAME (UGYLDIG KOMMANDO ELLER FILNAVN) – Kontroller at du har skrevet kommandoen riktig, satt inn mellomrom på riktig sted og brukt riktig banenavn.

CACHE DISABLED DUE TO FAILURE (HURTIGBUFFER DEAKTIVERT PÅ GRUNN AV FEIL) – Feil med det primære hurtigminnet som er innebygd i mikroprosessen. Kontakt Dell (se *Kontakte Dell* på side 69).

CD DRIVE CONTROLLER FAILURE (FEIL MED KONTROLLER FOR CD-STASJON) – CD-stasjonen gir ikke respons på kommandoer fra datamaskinen.

DATA ERROR (DATAFEIL) – Harddisken kan ikke lese dataene.

DECREASING AVAILABLE MEMORY (REDUSERER TILGJENGELIG MINNE) – Én eller flere minnemoduler kan være skadet eller feilplassert. Sett inn minnemodulene på nytt, og bytt dem ut om nødvendig. Se *servicehåndboken* på support.dell.com for å få mer informasjon.

DISK C: FAILED INITIALIZATION (KUNNE IKKE INITIALISERES) – Initialisering av harddisken mislyktes. Kjør harddisktestene i Dell Diagnostics (se Dell Diagnostics på side 43).

DRIVE NOT READY (STASJONEN ER IKKE KLAR) – Operasjonen krever at det er en harddisk i sporet før den kan fortsette. Installer en harddisk i harddisksporet. Se *servicehåndboken* på support.dell.com for å få mer informasjon.

ERROR READING PCMCIA CARD (FEIL VED LESING AV PCMCIA-KORT) – Datamaskinen kan ikke identifisere ExpressCard. Sett i kortet på nytt, eller prøv et annet kort. Se *servicehåndboken* på support.dell.com for å få mer informasjon.

EXTENDED MEMORY SIZE HAS CHANGED (UTVIDET MINNESTØRRELSE ER ENDRET) – Minnemengden som er registrert i det faste minnet (NVRAM), samsvarer ikke med minnet som er installert i datamaskinen. Start datamaskinen på nytt. Hvis feilen oppstår igjen, kan du kontakte Dell (se *Kontakte Dell* på side 69).

THE FILE BEING COPIED IS TOO LARGE FOR THE DESTINATION DRIVE (FILEN SOM KOPIERES, ER FOR STOR FOR MÅLSTASJONEN) – Filen du prøver å kopiere, er for stor for disken, eller disken er full. Prøv å kopiere filen til en annen disk eller bruk en disk med større kapasitet.

A FILENAME CANNOT CONTAIN ANY OF THE FOLLOWING CHARACTERS: \ / : * ? (ET FILNAVN KAN IKKE INNEHOLDE FØLGENDE TEGN: \ / : * ?) " < > | – Ikke bruk disse tegnene i filnavn.

GATE A20 FAILURE (FEIL I PORT A20) – En minnemodul kan være løs. Sett inn minnemodulene på nytt, og bytt dem ut om nødvendig. Se *servicehåndboken* på support.dell.com for å få mer informasjon.

GENERAL FAILURE (GENERELL FEIL) – Operativsystemet kan ikke fullføre kommandoen. Meldingen etterfølges vanligvis av spesifikk informasjon – for eksempel `Printer out of paper` (Skriveren er tom for papir). Gjør det som er nødvendig.

HARD-DISK DRIVE CONFIGURATION ERROR (KONFIGURASJONSFEIL I

HARDDISKEN) – Datamaskinen kan ikke identifisere stasjonstypen. Slå av datamaskinen, fjern harddisken (se *servicehåndboken* på support.dell.com), og start datamaskinen fra en CD. Slå deretter av datamaskinen, sett i harddisken igjen, og start datamaskinen på nytt. Kjør harddisktestene i Dell Diagnostics (se Dell Diagnostics på side 43).

HARD-DISK DRIVE CONTROLLER FAILURE 0 (KONTROLLERFEIL 0 MED

HARDDISK) – Harddisken svarer ikke på kommandoer fra datamaskinen. Slå av datamaskinen, fjern harddisken (se *servicehåndboken* på support.dell.com), og start datamaskinen fra en CD. Slå deretter av datamaskinen, sett i harddisken igjen, og start datamaskinen på nytt. Prøv en annen stasjon hvis problemet ikke kan løses. Kjør harddisktestene i Dell Diagnostics (se Dell Diagnostics på side 43).

HARD-DISK DRIVE FAILURE (FEIL MED HARDDISK) – Harddisken svarer ikke på kommandoer fra datamaskinen. Slå av datamaskinen, fjern harddisken (se *servicehåndboken* på support.dell.com), og start datamaskinen fra en CD. Slå deretter av datamaskinen, sett i harddisken igjen, og start datamaskinen på nytt. Prøv en annen stasjon hvis problemet ikke kan løses. Kjør harddisktestene i Dell Diagnostics (se Dell Diagnostics på side 43).

HARD-DISK DRIVE READ FAILURE (LESEFEIL MED HARDDISK) – Harddisken kan være defekt. Slå av datamaskinen, fjern harddisken (se *servicehåndboken* på support.dell.com), og start datamaskinen fra en CD. Slå deretter av datamaskinen, sett i harddisken igjen, og start datamaskinen på nytt. Prøv en annen stasjon hvis problemet ikke kan løses. Kjør harddisktestene i Dell Diagnostics (se Dell Diagnostics på side 43).

INSERT BOOTABLE MEDIA (SETT INN OPPSTARTBART MEDIUM) – Operativsystemet prøver å starte opp til ikke-oppstartbare medier, for eksempel en diskett eller CD. Sett inn oppstartbare medier.

INVALID CONFIGURATION INFORMATION-PLEASE RUN SYSTEM SETUP PROGRAM (UGYLDIG

KONFIGURASJONSINFORMASJON – KJØR SYSTEMOPPSETTSPROGRAM) – Informasjonen for systemkonfigurasjon samsvarer ikke med maskinvarekonfigurasjonen. Meldingen vises mest sannsynlig etter at en minnemodul er installert. Rett opp de aktuelle alternativene i programmet for systemoppsett. Se *servicehåndboken* på support.dell.com for å få mer informasjon.

KEYBOARD CLOCK LINE FAILURE (FEIL MED TASTATURETS KLOKKELEDNING) – Kontroller kabeltilkoblingen til eksterne tastaturer. Kjør Keyboard Controller-testen i Dell Diagnostics (se Dell Diagnostics på side 43).

KEYBOARD CONTROLLER FAILURE (FEIL MED TASTATURKONTROLLER) – Kontroller kabeltilkoblingen til eksterne tastaturer. Start datamaskinen på nytt, og unngå å trykke på tastaturet eller musen under oppstartsrutinen. Kjør Keyboard Controller-testen i Dell Diagnostics (se Dell Diagnostics på side 43).

KEYBOARD DATA LINE FAILURE (FEIL MED TASTATURETS DATALEDNING) – Kontroller kabeltilkoblingen til eksterne tastaturer. Kjør Keyboard Controller-testen i Dell Diagnostics (se Dell Diagnostics på side 43).

KEYBOARD STUCK KEY FAILURE (FEIL MED FASTKILT TAST PÅ TASTATURET) – Kontroller kabeltilkoblingen for eksterne tastaturer. Start datamaskinen på nytt, og unngå å trykke på tastaturet eller taster under oppstartsrutinen. Kjør Keyboard Controller-testen i Dell Diagnostics (se Dell Diagnostics på side 43).

LICENSED CONTENT IS NOT ACCESSIBLE IN MEDIA DIRECT (LISENSIERT INNHOLD ER IKKE TILGJENGELIG I MEDIA DIRECT) – Dell™ MediaDirect™ kan ikke verifisere DRM-restriksjonene (Digital Rights Management) til filen. Filen kan derfor ikke spilles av (se Dell Diagnostics på side 43).

MEMORY ADDRESS LINE FAILURE AT ADDRESS, READ VALUE EXPECTING VALUE (FEIL MED MINNEADRESSELINJE VED ADRESSE, LESEVERDI FORVENTER VERDI) – Det kan være feil med en minnemodul, eller den er satt i på feil måte. Sett inn minnemodulene på nytt, og bytt dem ut om nødvendig. Se *servicehåndboken* på support.dell.com for å få mer informasjon.

MEMORY ALLOCATION ERROR (MINNETILDELINGSFEIL) – Det er uoverensstemmelse med programvaren du prøver å kjøre, og operativsystemet eller et annet program eller verktøy. Slå av datamaskinen, vent 30 sekunder og slå den deretter på igjen. Prøv å kjøre programmet på nytt. Se dokumentasjonen for programvaren hvis feilmeldingen fremdeles vises.

MEMORY DATA LINE FAILURE AT ADDRESS, READ VALUE EXPECTING VALUE (FEIL I MINNEDATALINJE VED ADRESSE, LESEVERDI FORVENTER VERDI) – Det kan være feil med en minnemodul, eller den er satt i på feil måte. Sett inn minnemodulene på nytt, og bytt dem ut om nødvendig. Se *servicehåndboken* på support.dell.com for å få mer informasjon.

MEMORY DOUBLE WORD LOGIC FAILURE AT ADDRESS, READ VALUE EXPECTING VALUE (LOGIKKFEIL VED DOBBELTORD I MINNET VED ADRESSE, LESEVERDI FORVENTER VERDI) – Det kan være feil med en minnemodul, eller den er satt i på feil måte. Sett inn minnemodulene på nytt, og bytt dem ut om nødvendig. Se *servicehåndboken* på support.dell.com for å få mer informasjon.

MEMORY ODD/EVEN LOGIC FAILURE AT ADDRESS, READ VALUE EXPECTING VALUE (LOGIKKFEIL VED MINNE-ODDETALL/-PARTALL VED ADRESSE, LESEVERDI FORVENTER VERDI) – Det kan være feil med en minnemodul, eller den er satt i på feil måte. Sett inn minnemodulene på nytt, og bytt dem ut om nødvendig. Se *servicehåndboken* på support.dell.com for å få mer informasjon.

MEMORY WRITE/READ FAILURE, READ VALUE EXPECTING VALUE (LESE-/SKRIVEFEIL I MINNET VED ADRESSE, LESEVERDI FORVENTER VERDI) – Det kan være feil med en minnemodul, eller den er satt i på feil måte. Sett inn minnemodulene på nytt, og bytt dem ut om nødvendig. Se *servicehåndboken* på support.dell.com for å få mer informasjon.

NO BOOT DEVICE AVAILABLE (INGEN TILGJENGELIG OPPSTARTSENHET) – Datamaskinen finner ikke harddisken. Hvis harddisken er oppstartsenheten, må du kontrollere at stasjonen er installert, sitter i på riktig måte og er partisjonert som en oppstartsenhet.

NO BOOT SECTOR ON HARD DRIVE (INGEN OPPSTARTSEKTOR PÅ HARDDISK) – Mulig feil med operativsystemet. Kontakt Dell (se *Kontakte Dell* på side 69).

NO TIMER TICK INTERRUPT (INGEN TIDTAKERTIKK) – En brikke på hovedkortet kan være ødelagt. Kjør systemsetttestene i Dell Diagnostics (se Dell Diagnostics på side 43).

NOT ENOUGH MEMORY OR RESOURCES. EXIT SOME PROGRAMS AND TRY AGAIN (IKKE NOK MINNE ELLER RESSURSER. AVSLUTT NOEN PROGRAMMER, OG PRØV PÅ NYTT) – Det er for mange åpne programmer. Lukk alle vinduer, og åpne programmet du vil bruke.

OPERATING SYSTEM NOT FOUND (OPERATIVSYSTEMET BLE IKKE FUNNET) – Sett tilbake harddisken (se *servicehåndboken* på support.dell.com). Hvis problemet ikke kan løses, kontakter du Dell (se Dell Diagnostics på side 43).

OPTIONAL ROM BAD CHECKSUM (UGYLDIG KONTROLLSUM FOR ALTERNATIV ROM) – Feil med alternativ ROM. Kontakt Dell (se Dell Diagnostics på side 43).

A REQUIRED .DLL FILE WAS NOT FOUND (EN NØDVENDIG DLL-FIL BLE IKKE FUNNET) – Programmet du forsøker å starte, mangler en viktig fil. Fjern programmet, og installer det på nytt.

Microsoft® Windows Vista®:

- 1 Klikk på Windows Vista Start-knappen  → **Kontrollpanel** → **Programmer** → **Programmer og funksjoner**.
- 2 Velg programmet du vil fjerne.
- 3 Klikk på **Avinstaller**.
- 4 I dokumentasjonen for programmet finner du installasjonsveiledninger.

Microsoft Windows® XP:

- 1 Klikk på **Start** → **Kontrollpanel** → **Legg til eller fjern programmer** → **Programmer og funksjoner**.
- 2 Velg programmet du vil fjerne.
- 3 Klikk på **Avinstaller**.
- 4 I dokumentasjonen for programmet finner du installasjonsveiledninger.

SECTOR NOT FOUND (FINNER IKKE SEKTOR) – Operativsystemet finner ikke en sektor på harddisken. Det kan være en ødelagt sektor eller korrumpert FAT på harddisken. Kjør feilsjekkingsverktøyet i Windows for å kontrollere filstrukturen på harddisken. Se Hjelp og støtte i Windows for instruksjoner (klikk på **Start** → **Hjelp og støtte**). Hvis det er flere ødelagte sektorer, bør du sikkerhetskopiere data (hvis det er mulig) og deretter reformatere harddisken.

SEEK ERROR (SØKEFEIL) – Operativsystemet finner ikke et bestemt spor på harddisken.

SHUTDOWN FAILURE (FEIL VED AVSLUTNING) – En brikke på hovedkortet kan være ødelagt. Kjør systemtestene i Dell Diagnostics (se Dell Diagnostics på side 43).

TIME-OF-DAY CLOCK LOST POWER (TIDSURET I DATAMASKINEN ER STOPPET) – Systemets konfigurasjonsinnstillinger er korruperte. Koble datamaskinen til en stikkontakt for å lade batteriet. Hvis problemet ikke kan løses, kan du prøve å gjenopprette data ved å åpne systeminstallasjonsprogrammet og deretter avslutte programmet umiddelbart (se *servicehåndboken* på support.dell.com). Hvis meldingen vises igjen, kan du kontakte Dell (se Kontakte Dell på side 69).

TIME-OF-DAY CLOCK STOPPED (TIDSURET ER STOPPET) – Reservebatteriet som støtter systemets konfigurasjonsinnstillinger, må kanskje lades opp. Koble datamaskinen til en stikkontakt for å lade batteriet. Hvis problemet ikke kan løses, kontakter du Dell (se Kontakte Dell på side 69).

TIME-OF-DAY NOT SET-PLEASE RUN THE SYSTEM SETUP PROGRAM**(KLOKKESLETTET ELLER DATOEN ER IKKE INNSTILT – KJØR**

SYSTEMOPPSETTPROGRAMMET) – Klokkeslettet eller datoen som er lagret i programmet for systemoppsett, samsvarer ikke med systemklokken. Korrigjer innstillingene for alternativene **Dato** og **Klokkeslett**. Se *servicehåndboken* på support.dell.com for å få mer informasjon.

TIMER CHIP COUNTER 2 FAILED (FEIL MED TELLER 2 FOR TIDTAKERBRIKKE) – En brikke på hovedkortet kan være ødelagt. Kjør systemsetttestene i Dell Diagnostics (se Dell Diagnostics på side 43).

UNEXPECTED INTERRUPT IN PROTECTED MODE (UVENTET AVBRUDD I BESKYTTET MODUS) – Tastaturkontrolleren kan være ødelagt, eller en minnemodul kan være løs. Kjør System Memory-testene og Keyboard Controller-testen i Dell Diagnostics (se Dell Diagnostics på side 43).

X:\ IS NOT ACCESSIBLE. THE DEVICE IS NOT READY (X:\ ER IKKE TILGJENGELIG. ENHETEN ER IKKE KLAR) – Sett inn en diskett/plate i stasjonen, og prøv på nytt.

WARNING: BATTERY IS CRITICALLY LOW (ADVARSEL: BATTERINIVÅET ER KRITISK LAVT) – Batteriet er nesten utladet. Bytt batteriet, eller koble datamaskinen til en stikkontakt. Alternativt kan du aktivere dvalemodus eller slå av datamaskinen.

Systemmeldinger



MERKNAD: Hvis meldingen du fikk, ikke vises i tabellen, leser du informasjonen i dokumentasjonen for operativsystemet eller programmet du brukte da meldingen oppstod.

ALERT! PREVIOUS ATTEMPTS AT BOOTING THIS SYSTEM HAVE FAILED AT CHECKPOINT [NNNN]. FOR HELP IN RESOLVING THIS PROBLEM, PLEASE NOTE THIS CHECKPOINT AND CONTACT DELL TECHNICAL SUPPORT (OBS! FEIL I KONTROLLPUNKT [NNNN] VED TIDLIGERE FORSØK PÅ OPPSTART AV DETTE SYSTEMET. NOTER DETTE KONTROLLPUNKTET, OG TA KONTAKT MED DELL TECHNICAL SUPPORT (TEKNISK STØTTE) FOR Å FÅ HJELP TIL Å LØSE DETTE PROBLEMET). – Datamaskinen kunne ikke fullføre oppstartrutinen tre ganger etter hverandre for den samme feilen (se Kontakte Dell på side 69 for å få hjelp).

CMOS CHECKSUM ERROR (KONTROLLSUMFEIL I CMOS) – Mulig feil på hovedkort eller lite RTC-batteristrøm. Skift ut batteriet. Se *servicehåndboken* på support.dell.com eller se Kontakte Dell på side 69 for å få hjelp.

CPU FAN FAILURE (FEIL MED CPU-VIFTE) – Feil med prosessorvifte. Skift ut prosessorvifte. Se *servicehåndboken* på support.dell.com.

HARD-DISK DRIVE FAILURE (FEIL MED HARDDISK) – Mulig harddisksvikt i løpet av harddisk POST. Sjekk kabler, skift ut harddisker eller se Kontakte Dell på side 69 for å få hjelp.

HARD-DISK DRIVE READ FAILURE (LESEFEIL MED HARDDISK) – Mulig harddisksvikt i løpet av oppstartstest av harddisk (se Kontakte Dell på side 69 for å få hjelp).

KEYBOARD FAILURE (TASTATURFEIL) – Tastaturfeil eller løs tastaturkabel.

NO BOOT DEVICE AVAILABLE (INGEN TILGJENGELIG OPPSTARTSENHET) – Ingen oppstartbar partisjon på harddisken, eller harddiskkabelen er løs, eller ingen oppstartbar enhet eksisterer.

- Hvis harddisken er oppstartsenheten din, må du sørge for at kablene er tilkoblet, og at stasjonen er korrekt installert og partisjonert som en oppstartsenhet.
- Gå inn i systemoppsett og påse at oppstartsekvensinformasjonen er riktig, (se *servicehåndboken* på support.dell.com).

NO TIMER TICK INTERRUPT (INGEN TIDTAKERTIKK) – Mulig feil med en brikke på hovedkortet eller feil med hovedkortet (se Kontakte Dell på side 69 for å få hjelp).

USB OVER CURRENT ERROR (USB-OVERSTRØMSFEIL) – Koble fra USB-enheten. Bruk eksternt strømkilde for USB-enheten.

NOTICE - HARD DRIVE SELF MONITORING SYSTEM HAS REPORTED THAT A PARAMETER HAS EXCEEDED ITS NORMAL OPERATING RANGE. DELL RECOMMENDS THAT YOU BACK UP YOUR DATA REGULARLY. A PARAMETER OUT OF RANGE MAY OR MAY NOT INDICATE A POTENTIAL HARD DRIVE PROBLEM. (OBS! - HARDDISKENS SELVOVERVÅKINGSSYSTEM HAR MELDT AT EN PARAMETER ER UTENFOR SITT NORMALE DRIFTSOMRÅDE. DELL ANBEFALER AT DU SIKKERHETSKOPIERER DATAENE DINE MED JEVNE MELLOMROM. AT EN PARAMETER ER UTENFOR DRIFTSOMRÅDET, KAN BETYR AT DU HAR ET HARDDISKPROBLEM.) – S.M.A.R.T-feil, mulig HDD-feil. Denne funksjonen kan aktiveres eller deaktiveres i BIOS-oppsettet.

Feilsøke programvare- og maskinvareproblemer

Hvis en enhet ikke registreres under konfigureringen av operativsystemet, eller hvis den registreres, men blir feilkonfigurert, kan du bruke feilsøkingsverktøyet for maskinvare til å løse problemet med inkompatibilitet.

Starte feilsøkingsverktøyet for maskinvare:

Windows Vista:

- 1 Klikk på Windows Vista Start-knappen , og klikk på **Hjelp og støtte**.
- 2 Skriv **feilsøking maskinvare** i søkefeltet, og trykk på <Enter> for å starte søket.
- 3 I søkeresultatene velger du det alternativet som best beskriver problemet, og deretter gjennomfører du resten av feilsøkingen.

Windows XP:

- 1 Klikk på **Start** → **Hjelp og støtte**.
- 2 Skriv **feilsøking maskinvare** i søkefeltet, og trykk på <Enter> for å starte søket.
- 3 I delen **Løs et problem** klikker du på **Feilsøkingsverktøy for maskinvare**.
- 4 I listen **Feilsøkingsverktøy for maskinvare** velger du alternativet som best beskriver problemet, og klikker på **Neste** for å gå videre med feilsøkingen.

Dell Diagnostics



ADVARSEL! Før du starter noen av prosedyrene i denne delen, må du følge sikkerhetsinstruksjonene som fulgte med datamaskinen.

Når Dell Diagnostics skal brukes

Hvis det oppstår et problem med datamaskinen, utfører du kontrollene under Maskinheng og programvareproblemer (se Maskinheng og programvareproblemer på side 47) og kjører Dell Diagnostics før du kontakter Dell for teknisk støtte.

Vi anbefaler at du skriver ut disse veiledningene før du begynner.



OBS! Programmet Dell Diagnostics fungerer kun på Dell-maskiner.



MERKNAD: Mediet for *Drivers and Utilities* er ekstratilbehør og leveres ikke med alle datamaskiner.

Se *servicehåndboken* på support.dell.com for å gå inn i datamaskinens systemoppsett, og kontroller at enheten du vil teste, vises i systemoppsettprogrammet og er aktiv.

Start Dell Diagnostics fra harddisken eller fra mediet for *Drivers and Utilities*.

Starte Dell Diagnostics fra harddisken

 **MERKNAD:** Se Kontakte Dell på side 69 hvis datamaskinen ikke kan vise et skjermbilde.

- 1 Kontroller at datamaskinen er koblet til en stikkontakt som du vet er strømførende.
- 2 Slå på datamaskinen (eller start den på nytt).
- 3 Når DELL™-logoen vises, trykker du på <F12> umiddelbart. Velg **Diagnostics** på oppstartsmenyen, og trykk på <Enter>.

 **MERKNAD:** Hvis du venter for lenge slik at operativsystemlogoen vises, venter du til du ser skrivebordet i Microsoft® Windows®, og deretter slår du av maskinen og prøver på nytt.

 **MERKNAD:** Hvis du får en melding om at ingen partisjon for diagnoseverktøy er funnet, kjører du Dell Diagnostics fra mediet for *Drivers and Utilities*.

- 4 Trykk på en tast for å starte Dell Diagnostics fra partisjonen for diagnostikkverktøy på harddisken, og følg instruksjonene på skjermen.

Starte Dell Diagnostics fra mediet for *Drivers and Utilities*

- 1 Sett inn mediet for *Drivers and Utilities*.
- 2 Slå av og start datamaskinen på nytt.

Når DELL-logoen vises, trykker du på <F12> umiddelbart.

 **MERKNAD:** Hvis du venter for lenge, slik at operativsystemlogoen vises, venter du til du ser skrivebordet i Microsoft® Windows®. Deretter slår du av maskinen og prøver på nytt.

 **MERKNAD:** De neste trinnene endrer bare oppstartssekvensen for én gang. Neste gang datamaskinen startes, vil den startes ifølge enhetene som er angitt i systemoppsettprogrammet.

- 3 Når listen med oppstartsenheter vises, markerer du **CD/DVD/CD-RW** og trykker på <Enter>.
- 4 Velg **Boot from CD-ROM** (start fra CD-ROM) fra menyen som vises, og trykk deretter på <Enter>.

- 5 Tast 1 for å åpne CD-menyen, og trykk på <Enter> for å fortsette.
- 6 Velg **Run the 32 Bit Dell Diagnostics** (kjør 32 Bit Dell Diagnostics) fra den nummererte listen. Hvis listen inneholder flere versjoner, velger du den som passer for din datamaskin.
- 7 Når **hovedmenyen** i Dell Diagnostics vises, velger du testen du vil kjøre, og følger instruksjonene på skjermen.

Feilsøkingstips

Tipsene nedenfor kan være nyttige når du skal feilsøke datamaskinen:

- Hvis du la til eller fjernet en del eller komponent rett før problemet oppstod, bør du kontrollere at komponenten er riktig installert eller avinstallert (se *servicehåndboken* på support.dell.com).
- Hvis en enhet ikke fungerer, må du kontrollere at den er koblet til på riktig måte.
- Hvis du ser en feilmelding på skjermen, skriver du ned den nøyaktige ordlyden i meldingen. Meldingen kan hjelpe kundestøttepersonalet med å finne og løse problemet/problemene.
- Hvis du får en feilmelding i et program, kan du se i dokumentasjonen for programmet.



MERKNAD: Fremgangsmåtene i dette dokumentet ble skrevet for standardvisningen i Windows, så det er mulig at de er forskjellige hvis du har angitt klassisk Windows-visning på Dell-datamaskinen.

Strømproblemer



ADVARSEL! Før du starter noen av prosedyrene i denne delen, må du følge sikkerhetsinstruksjonene som fulgte med datamaskinen.

HVIS STRØMLAMPEN IKKE LYSER – Datamaskinen er enten slått av, eller den får ikke strøm.

- Koble til strømkabelen på nytt, både bak på datamaskinen og til stikkontakten.
- Forsøk å koble til strøm uten å benytte grenuttak, skjøteledninger eller andre spenningsvernenheter for å kontrollere om det er mulig å slå på datamaskinen.
- Sørg for at grenuttak som benyttes, er satt inn i en stikkontakt og er slått på.

- Test stikkontakten med en annen enhet, for eksempel en lampe, for å kontrollere at den fungerer.
- Kontroller at hovedstrømkabelen og frontpanelkabelen er riktig koblet til hovedkortet (se *servicehåndboken* på support.dell.com).

HVIS STRØMLAMPEN LYSER BLÅTT OG DATAMASKINEN IKKE GIR RESPONS –

- Kontroller at skjermen er tilkoblet og slått på.
- Hvis skjermen er tilkoblet og slått på, kan du se Signalkoder på side 33.

HVIS STRØMLAMPEN BLINKER BLÅTT – Maskinen er i ventemodus. Trykk på en tast på tastaturet, flytt på musen, eller trykk på strømknappen for å avslutte ventemodus.

HVIS STRØMLAMPEN BLINKER GULT – Datamaskinen mottar elektrisk strøm, en enhet kan være ødelagt eller satt i på feil måte.

- Ta ut alle minnemoduler, og sett dem deretter tilbake (se *servicehåndboken* på support.dell.com).
- Ta ut alle utvidelseskort, og sett dem deretter tilbake (se *servicehåndboken* på support.dell.com).

HVIS STRØMLAMPEN LYSER GULT – Det er et strømproblem, en enhet kan være ødelagt eller satt i på feil måte.

- Kontroller at prosessorens strømkabel er ordentlig koblet til strømkontakten på hovedkortet (se *servicehåndboken* på support.dell.com).
- Kontroller at hovedstrømkabelen og frontpanelkabelen er riktig koblet til kontakten på hovedkortet (se *servicehåndboken* på support.dell.com).

FJERN INTERFERENS – Noen mulige årsaker til interferens er:

- skjøteledninger for strøm, tastatur og mus
- for mange enheter koblet til samme grenuttak
- flere grenuttak er koblet til den samme stikkontakten

Minneproblemer

 **ADVARSEL!** Før du starter noen av prosedyrene i denne delen, må du følge sikkerhetsinstruksjonene som fulgte med datamaskinen.

HVIS DU FÅR EN MELDING OM AT DET IKKE ER TILSTREKKELIG MINNE –

- Lagre og lukk alle åpne filer, og avslutt alle åpne programmer som du ikke bruker, for å se om dette løser problemet.
- I programvaredokumentasjonen finner du minimumskravene til minne. Hvis det er nødvendig, kan du installere mer minne (se *servicehåndboken* på support.dell.com).
- Omplasser minnemodulene (se *servicehåndboken* på support.dell.com) for å kontrollere at datamaskinen kommuniserer med minnet.
- Kjør programmet Dell Diagnostics (se Dell Diagnostics på side 43).

HVIS DU OPPLEVER ANDRE MINNEPROBLEMER –

- Omplasser minnemodulene (se *servicehåndboken* på support.dell.com) for å kontrollere at datamaskinen kommuniserer med minnet.
- Kontroller at du følger retningslinjene for minneinstallasjon (se *servicehåndboken* på support.dell.com).
- Kontroller at minnetypen du bruker, støttes av maskinen. Flere opplysninger om hvilken minnetype som støttes av maskinen, finner du i Minne på side 24.
- Kjør programmet Dell Diagnostics (se Dell Diagnostics på side 43).

Maskinheng og programvareproblemer

 **ADVARSEL!** Før du starter noen av prosedyrene i denne delen, må du følge sikkerhetsinstruksjonene som fulgte med datamaskinen.

Maskinen starter ikke

KONTROLLER AT STRØMKABELEN ER KOBLET TIL MASKINEN OG STIKKONTAKTEN PÅ RIKTIG MÅTE

Maskinen reagerer ikke

 **OBS!** Du kan miste data hvis du ikke klarer å slå av maskinen via operativsystemet.

SLÅ AV MASKINEN – Hvis maskinen ikke reagerer når du trykker på en tast på tastaturet eller flytter på musen, kan du trykke på strømknappen i minst 8-10 sekunder (til maskinen slår seg av). Deretter starter du maskinen på nytt.

Et program slutter å reagere

AVSLUTT PROGRAMMET –

- 1 Trykk på <Ctrl><Shift><Esc> samtidig for å få tilgang til Oppgavebehandling, og klikk på kategorien **Programmer**.
- 2 Velg programmet som ikke reagerer, og klikk på **Avslutt oppgave**.

Et program krasjer gjentatte ganger



MERKNAD: De fleste programmer leveres med installasjonsveiledninger, enten i en håndbok eller på en diskett, CD eller DVD.

LES DOKUMENTASJONEN FOR PROGRAMMET – Om nødvendig avinstallerer du programmet og installerer det på nytt.

Et program er utviklet for et eldre Microsoft® Windows®-operativsystem

KJØR VEIVISER FOR PROGRAMKOMPATIBILITET –

Windows Vista:

Veiviser for programkompatibilitet konfigurerer et program slik at det kjører i et miljø som ligner på et ikke-Windows Vista-operativsystem.

- 1 Klikk på **Start**  → **Kontrollpanel** → **Programmer** → **Bruk eldre programmer på denne Windows-versjonen**.
- 2 På velkomstskjerm bildet klikker du på **Neste**.
- 3 Følg instruksjonene på skjermen.

Windows XP:

Veiviser for programkompatibilitet konfigurerer et program slik at det kjører i et miljø som ligner på et ikke-XP-operativsystem.

- 1 Klikk på **Start** → **Alle programmer** → **Tilbehør** → **Veiviser for programkompatibilitet** → **Neste**.
- 2 Følg instruksjonene på skjermen.

Et ensfarget blått skjermbilde vises

SLÅ AV MASKINEN – Hvis maskinen ikke reagerer når du trykker på en tast på tastaturet eller flytter på musen, kan du trykke på strømknappen i minst 8-10 sekunder (til maskinen slår seg av). Deretter starter du maskinen på nytt.

Andre programvareproblemer

LES DOKUMENTASJONEN FOR PROGRAMVAREN, ELLER KONTAKT PROGRAMVAREPRODUSENTEN FOR Å FÅ INFORMASJON OM FEILSØKING –

- Kontroller at programmet er kompatibelt med operativsystemet på datamaskinen.
- Kontroller at datamaskinen oppfyller minimumskravene til maskinvare for å kunne kjøre programvaren. Du finner flere opplysninger i programvaredokumentasjonen.
- Kontroller at programmet er installert og konfigurert på riktig måte.
- Kontroller at enhetsdriverne ikke er i konflikt med programmet.
- Om nødvendig avinstallerer du programmet og installerer det på nytt.

TA UMIDDELBART SIKKERHETSKOPIER AV FILENE DINE

- Kjør et virusprogram for å sjekke harddisken, disketter, CD-er eller DVD-er
- Lagre og lukk eventuelle åpne filer eller programmer, og slå av datamaskinen via Start-menyen

Dell Technical Update-tjeneste

Dell Technical Update-tjenesten gir proaktive meldinger per e-post om programvare- og maskinvareoppdateringer for datamaskinen. Tjenesten er gratis og den kan tilpasses med hensyn til innhold, format og hvor ofte du mottar meldinger.

Du kan melde deg på Dell Technical Update-tjenesten ved å gå til support.dell.com/technicalupdate.

Dell Support Utility

Dell Support Utility er installert på datamaskinen og er tilgjengelig via Dell Support-ikonet, , på oppgavelinjen eller **Start**-knappen. Dette støtteverktøyet gir gjør-det-selv-informasjoner, programvareoppdateringer og tilstandsskanninger for datamaskinen.

Tilgang til Dell Support Utility

Du får tilgang til Dell Support Utility fra -ikonet på oppgavelinjen eller via **Start**-menyen.

Gjør følgende hvis Dell Support-ikonet ikke vises på oppgavelinjen:

- 1 Klikk på **Start**→ **Alle programmer**→ **Dell Support**→ **Innstillinger for Dell Support**.
- 2 Kontroller at det er merket av for alternativet **Vis alltid ikon på oppgavelinjen**.



MERKNAD: Hvis Dell Support Utility ikke er tilgjengelig fra **Start**-menyen, kan du gå til support.dell.com og laste ned programvaren.

Dell Support Utility er tilpasset ditt datamiljø.

-ikonet på oppgavelinjen fungerer annerledes når du klikker, dobbeltklikker eller høyreklikker på ikonet.

Klikke på Dell Support-ikonet

Klikk eller høyreklikk på -ikonet for å utføre følgende oppgaver:

- kontrollere datamiljøet.
- vise innstillingene for Dell Support Utility.
- få tilgang til hjelpefilen for Dell Support Utility.
- vise vanlige spørsmål.
- få mer informasjon om Dell Support Utility.
- slå av Dell Support Utility.

Dobbeltklikke på Dell Support-ikonet

Dobbeltklikk på -ikonet for å sjekke datamiljøet manuelt, vise vanlige spørsmål, få tilgang til hjelpefilen for Dell Support Utility og vise innstillinger for Dell Support.

For å få mer informasjon om Dell Support Utility, klikker du på spørsmålstegnet (?) øverst i skjermbildet for **Dell™ Support**.

Installere programvare på nytt

Drivere

Identifisere drivere

Hvis det oppstår et problem med en enhet, må du finne ut om driveren er kilden til problemet. Om nødvendig må du oppdatere driveren.

Microsoft® Windows Vista®:

- 1 Klikk på Windows Vista Start-knappen™ , og høyreklikk på **Datamaskin**.
- 2 Klikk på **Egenskaper**→ **Enhetsbehandling**.



MERKNAD: Vinduet **Bruerkontroll** kan bli vist. Hvis du er administrator på datamaskinen, kan du klikke på **Fortsett**. Hvis ikke tar du kontakt med administratoren for å fortsette.

Microsoft Windows® XP:

- 1 Klikk på **Start**→ **Kontrollpanel**.
- 2 Under **Velg en kategori** klikker du på **Ytelse og vedlikehold** og deretter på **System**.
- 3 I vinduet **Systemegenskaper** klikker du på kategorien **Maskinvare** og på **Enhetsbehandling**.

Bla nedover listen for å se om noen av enhetsikonene er merket med et utropstegn (en gul sirkel med et [!]).

Hvis det står et utropstegn ved siden av enhetsnavnet, må du kanskje installere driveren på nytt eller installere en ny driver (se **Installere drivere og verktøy på nytt** på side 52).



Installere drivere og verktøy på nytt



OBS! På webområdet Dell Support på support.dell.com og på mediet for *Drivers and Utilities* finner du godkjente drivere for Dell™-datamaskiner. Hvis du installerer drivere fra andre kilder, er det ikke sikkert at maskinen kommer til å fungere som den skal.

Gå tilbake til en tidligere versjon av enhetsdriveren

Windows Vista:

- 1 Klikk på Windows Vista Start-knappen , og høyreklikk på **Datamaskin**.
- 2 Klikk på **Egenskaper**→ **Enhetsbehandling**.
 **MERKNAD:** Vinduet **Brukerkontroll** kan bli vist. Hvis du er administrator på datamaskinen, kan du klikke på **Fortsett**. Hvis ikke tar du kontakt med administratoren for å åpne Enhetsbehandling.
- 3 Høyreklikk på enheten som den nye driveren ble installert for, og klikk på **Egenskaper**.
- 4 Klikk på kategorien **Drivere**→ **Rull driver tilbake**.

Windows XP:

- 1 Klikk på **Start**→ **Min datamaskin**→ **Egenskaper**→ **Maskinvare**→ **Enhetsbehandling**.
- 2 Høyreklikk på enheten som den nye driveren ble installert for, og klikk på **Egenskaper**.
- 3 Klikk på kategorien **Drivere**→ **Rull driver tilbake**.

Hvis funksjonen for tilbakerulling av enhetsdriver ikke løser problemet, kan du bruke Systemgjenoppretting (se Gjenopprette operativsystemet på side 54) for å tilbakestille datamaskinen til samme driftstilstand den hadde før du installerte den nye driveren.

Bruke mediet for Drivers and Utilities

Hvis du ikke klarer å løse problemet ved å bruke funksjonen for tilbakerulling av enhetsdriver eller Systemgjenoppretting (se Gjenopprette operativsystemet på side 54), kan du installere driveren på nytt fra mediet for *Drivers and Utilities*.

- 1 Når Windows-skrivebordet vises, setter du i mediet for *Drivers and Utilities*.
Hvis dette er første gangen du bruker mediet for *Drivers and Utilities*, kan du gå til trinn 2. Hvis ikke kan du gå til trinn 5.

- 2 Når installasjonsprogrammet for mediet for *Drivers and Utilities* startes, følger du anvisningene på skjermen.



MERKNAD: Som regel startes programmet *Drivers and Utilities* automatisk. Hvis det ikke gjør det, starter du Windows Utforsker, klikker på katalogen for mediestasjonen for å vise medieinnholdet, og deretter dobbeltklikker du på filen **autorcd.exe**.

- 3 Når vinduet **InstallShield-veiviseren er fullført** vises, tar du ut mediet for *Drivers and Utilities* og klikker på **Fullfør** for å starte datamaskinen på nytt.
- 4 Når Windows-skrivebordet vises, setter du i mediet for *Drivers and Utilities* på nytt.
- 5 I skjermbildet **Welcome Dell System Owner** (Velkommen, Dell-systemeier) klikker du på **Next** (Neste).



MERKNAD: Mediet for *Drivers and Utilities* viser bare drivere for maskinvare som var installert på datamaskinen ved levering. Hvis du har installert ekstra maskinvare, er det mulig at driverne for den nye maskinvaren ikke vises. Hvis disse driverne ikke vises, avslutter du programmet *Drivers and Utilities*. Se dokumentasjonen som fulgte med enheten, angående informasjon om drivere.

Det vises en melding som opplyser om at ressursmediet registrerer maskinvare i datamaskinen.



Driverne som brukes av datamaskinen, vises automatisk i vinduet **My Drivers – The ResourceCD has identified these components in your system** (Mine drivere – ressurs-CD-en har identifisert disse komponentene i systemvinduet).

- 6 Klikk på driveren du vil installere på nytt, og følg deretter anvisningene på skjermen.

Hvis en bestemt driver ikke er oppført, er ikke denne driveren nødvendig for operativsystemet.

Installere drivere på nytt manuelt

Gjør følgende etter at du har pakket ut driverfilene til harddisken, som beskrevet i den forrige delen:

- 1 Klikk på Windows Vista Start-knappen , og høyreklikk på **Datamaskin**.
- 2 Klikk på **Egenskaper**→ **Enhetsbehandling**.
 **MERKNAD:** Vinduet **Brukerkontroll** kan bli vist. Hvis du er administrator på datamaskinen, kan du klikke på **Fortsett**. Hvis ikke tar du kontakt med administratoren for å åpne Enhetsbehandling.
- 3 Dobbeltklikk på den typen enhet du vil installere en driver for (for eksempel **Lyd** eller **Video**).
- 4 Dobbeltklikk på navnet på enheten du vil installere en driver for.
- 5 Klikk på kategorien **Driver**→ **Oppdater driver**→ **Søk på datamaskinen etter driverprogramvare**.
- 6 Klikk på **Bla gjennom**, og gå til stedet der du kopierte driverfilene tidligere.
- 7 Når du ser navnet på den riktige driveren, klikker du på navnet på driveren→ **OK**→ **Neste**.
- 8 Klikk på **Fullfør**, og start maskinen på nytt.

Gjenopprette operativsystemet

Du kan gjenopprette operativsystemet på følgende måter:

- Systemgjenoppretting i Microsoft Windows tilbakestiller datamaskinen til en tidligere driftstilstand uten å påvirke datafiler. Bruk Systemgjenoppretting som førstevalg for å gjenopprette operativsystemet og beholde datafiler.
- Dell Factory Image Restore (tilgjengelig i Windows Vista) tilbakestiller datamaskinen til driftstilstanden den var i da du kjøpte maskinen. Dette programmet sletter alle data på harddisken permanent og fjerner alle programmer som er installert etter at du mottok datamaskinen. Bruk bare Dell Factory Image Restore hvis Systemgjenoppretting ikke løste problemet med operativsystemet.
- Hvis du mottok en plate med *operativsystemet* sammen med datamaskinen, kan du bruke den til å gjenopprette operativsystemet. Hvis du bruker *operativsystemmediet*, slettes også alle data på harddisken. Bruk *bare* platen hvis Systemgjenoppretting ikke løste problemene med operativsystemet.

Bruke Microsoft® Windows® Systemgjenoppretting

Windows-operativsystemene har et Systemgjenoppretting-alternativ som gir mulighet til å tilbakestille datamaskinen til en tidligere driftstilstand (uten at det påvirker datafiler) hvis endringer med maskinvaren, programvaren eller andre systeminnstillinger har satt datamaskinen i en uønsket driftstilstand. Eventuelle endringer som Systemgjenoppretting gjør med datamaskinen, er fullt reversible.



OBS! Ta sikkerhetskopier av datafilene med jevne mellomrom. Systemgjenoppretting overvåker eller gjenoppretter ikke datafilene.



MERKNAD: Fremgangsmåtene i dette dokumentet ble skrevet for standardvisningen i Windows, så det er mulig den er forskjellig hvis du har angitt klassisk Windows-visning på Dell™-datamaskinen.



MERKNAD: Angi klassisk Windows-visning på Dell™-datamaskinen.

Starte Systemgjenoppretting

Windows Vista:

- 1 Klikk på Start .
- 2 Skriv inn systemgjenoppretting i Start-søkefeltet, og trykk på <Enter>.



MERKNAD: Vinduet **Brukerkontroll** kan bli vist. Hvis du er administrator på datamaskinen, kan du klikke på **Fortsett**. Hvis ikke tar du kontakt med administratoren for å fortsette.

- 3 Klikk på Neste, og følg resten av anvisningene på skjermen.

Hvis Systemgjenoppretting ikke løste problemet, kan du angre den siste systemgjenopprettingen (se Angre den siste systemgjenopprettingen på side 56).

Windows XP:



OBS! Før du tilbakestiller datamaskinen til en tidligere driftstilstand, må du lagre og lukke alle åpne filer og avslutte åpne programmer. Du må ikke endre, åpne eller slette noen filer eller programmer før systemgjenopprettingen er fullført.

- 1 Klikk på Start → Alle programmer → Tilbehør → Systemverktøy → Systemgjenoppretting.
- 2 Klikk på enten Gjenopprett datamaskinen til en tidligere tilstand eller Opprett et gjenopprettingspunkt.
- 3 Klikk på Neste, og følg resten av anvisningene på skjermen.

Angre den siste systemgjenopprettingen

- ➡ **OBS!** Før du angre den siste systemgjenopprettingen, må du lagre og lukke alle åpne filer og avslutte alle åpne programmer. Du må ikke endre, åpne eller slette noen filer eller programmer før systemgjenopprettingen er fullført.

Windows Vista:

- 1 Klikk på **Start** .
- 2 Skriv inn **systemgjenoppretting** i Start-søkefeltet, og trykk på <Enter>.
- 3 Klikk på **Angre siste gjenoppretting**, og klikk på **Neste**.

Windows XP:

- 1 Klikk på **Start** → **Alle programmer** → **Tilbehør** → **Systemverktøy** → **Systemgjenoppretting**.
- 2 Klikk på **Angre siste gjenoppretting**, og klikk på **Neste**.

Aktivere Systemgjenoppretting

-  **MERKNAD:** I Windows Vista deaktiveres ikke Systemgjenoppretting, uansett om det er lite plass på disken. Fremgangsmåten nedenfor gjelder derfor bare for Windows XP.

Hvis du installerer Windows XP på nytt med mindre enn 200 MB ledig plass på harddisken, deaktiveres Systemgjenoppretting automatisk.

Slik ser du om Systemgjenoppretting er aktivert:

- 1 Klikk på **Start** → **Kontrollpanel** → **Ytelse og vedlikehold** → **System**.
- 2 Klikk på kategorien **Systemgjenoppretting**, og kontroller at det ikke er merket av for **Slå av systemgjenoppretting**.

Bruke Dell™ Factory Image Restore:

- ➡ **OBS!** Dell Factory Image Restore sletter alle data fra harddisken for godt og fjerner eventuelle programmer eller drivere du har installert etter at du mottok datamaskinen. Hvis det er mulig, bør du sikkerhetskopiere alle data før du bruker dette alternativet. Bruk bare Dell Factory Image Restore hvis Systemgjenoppretting ikke løste problemet med operativsystemet.

-  **MERKNAD:** Dell Factory Image Restore er kanskje ikke tilgjengelig i enkelte land eller på enkelte datamaskiner.

Bruk Dell Factory Image Restore (Windows Vista) som siste utvei for å gjenopprette operativsystemet. Dette alternativet gjenoppretter harddisken til den tilstanden den hadde da du kjøpte maskinen. Eventuelle programmer og filer som du har lagt til siden du kjøpte maskinen – inkludert datafiler – slettes for godt fra harddisken. Datafiler inkluderer dokumenter, regneark, e-postmeldinger, digitale bilder, musikkfiler osv. Hvis mulig, sikkerhetskopierer du alle data før du bruker Dell Factory Image Restore.

Dell Factory Image Restore (kun Windows Vista)

1 Slå på datamaskinen. Når Dell-logoen vises, trykker du på <F8> flere ganger for å få tilgang til vinduet Avanserte oppstartsalternativer i Vista.

2 Velg **Reparer datamaskinen**.

Vinduet Alternativer for systemgjenoppretting vises.

3 Velg et tastaturoppsett, og klikk på **Neste**.

4 Logg på som en lokal bruker for å få tilgang til alternativene for gjenoppretting. Skriv inn **administrator** i feltet Brukernavn for å få tilgang til kommandomeldingen, og klikk deretter på **OK**.

5 Klikk på **Dell Factory Image Restore**.



MERKNAD: Det kan hende at du må velge **Dell Factory Tools** og deretter **Dell Factory Image Restore**, avhengig av konfigurasjonen.

6 På velkomstskjermen for Dell Factory Restore Image, klikker du på **Next** (Neste).

Vinduet **Confirm Data Deletion** (Bekreft datasletting) vises.



OBS! Hvis du ikke vil fortsette med Factory Image Restore, kan du klikke på **Cancel** (Avbryt).

7 Klikk i avmerkingsboksen for å bekrefte at du vil gå videre med å reformatere harddisken og gjenopprette systemprogramvaren til fabrikkinnstillingene, og klikk deretter på **Next** (Neste).

Gjenoppretingsprosessen startes, og den kan ta fem minutter eller mer å gjennomføre. En melding vises når operativsystemet og fabrikkinstallerte programmer er gjenopprettet til fabrikktilstand.

8 Klikk på **Finish** (Fullfør) for å starte datamaskinen på nytt.

Bruke operativsystemmediet

Før du begynner

Hvis du vurderer å installere Windows-operativsystemet på nytt for å rette opp et problem med en nylig installert driver, bør du først prøve funksjonen for tilbakerulling av enhetsdrivere i Windows. Se Gå tilbake til en tidligere versjon av enhetsdriveren på side 52. Hvis tilbakerulling av enhetsdriver ikke løser problemet, kan du bruke Microsoft Windows Systemgjenoppretting til å sette operativsystemet tilbake til tilstanden det hadde før du installerte den nye enhetsdriveren. Se Bruke Microsoft® Windows® Systemgjenoppretting på side 55.



OBS! Sikkerhetskopier alle datafiler på den primære harddisken før du foretar installasjonen. Når det gjelder konvensjonelle harddiskkonfigurasjoner, er den primære harddisken den første stasjonen som registreres av datamaskinen.

Hvis du skal installere Windows på nytt, trenger du *operativsystemmediet* fra Dell™ og mediet for *Drivers and Utilities* fra Dell.



MERKNAD: Dells medium for *Drivers and Utilities* inneholder driverne som ble installert da datamaskinen ble satt sammen. Bruk Dells medium for *Drivers and Utilities* til å laste inn driverne du trenger. Det kan hende at Dells medium for *Drivers and Utilities* eller *operativsystem* mediet ikke leveres sammen med datamaskinen, avhengig av regionen du bestilte datamaskinen din i, eller om du ba om dette mediet.

Installere Windows på nytt

Prosessen med å installere på nytt kan ta én til to timer å fullføre. Etter at du har installert operativsystemet på nytt, må du også installere enhetsdriverne, virusprogrammet og annen programvare på nytt.

- 1 Lagre og lukk eventuelle åpne filer, og avslutt alle åpne programmer.
- 2 Sett i *operativsystemmediet*.
- 3 Hvis meldingen *Installere Windows* vises, kan du klikke på **Avslutt**.

4 Start datamaskinen på nytt.

Når DELL-logoen vises, trykker du på <F12> umiddelbart.



MERKNAD: Hvis du venter for lenge, slik at operativsystemlogoen vises, venter du til du ser skrivebordet i Microsoft® Windows®. Deretter slår du av maskinen og prøver på nytt.



MERKNAD: De neste trinnene endrer bare oppstartssekvensen for én gang. Neste gang startes datamaskinen i henhold til stasjonene som er spesifisert i programmet for systemoppsett.

5 Når listen med oppstartsenheter vises, markerer du **CD/DVD/CD-RW Drive** og trykker på <Enter>.

6 Trykk på hvilken som helst knapp for å **starte opp fra CD-ROM**, og følg instruksjonene på skjermen for å fullføre installasjonen.

Finne informasjon



MERKNAD: Noen funksjoner eller medier kan være tilleggsutstyr og leveres muligens ikke med maskinen. Noen funksjoner og medier kan være utilgjengelige i enkelte land.



MERKNAD: Ytterligere informasjon kan følge med datamaskinen.

Dokument/medier/merke	Innhold
<p>Servicemerke/ekspresservicekode</p> <p>Du finner servicemerket/ekspresservicekoden på datamaskinen.</p>	<ul style="list-style-type: none"> • Bruk servicemerket til å identifisere datamaskinen når du bruker support.dell.com eller kontakter kundestøtte. • Oppgi ekspresservicekoden for å sette over samtalen når du kontakter kundestøtte. <p>MERKNAD: Du finner servicemerket/ekspresservicekoden på datamaskinen.</p>
<p>Mediet for Drivers and Utilities</p> <p>Mediet for <i>Drivers and Utilities</i> er en CD eller DVD som kan ha blitt levert med datamaskinen.</p>	<ul style="list-style-type: none"> • et diagnoseprogram for datamaskinen • drivere til datamaskinen <p>MERKNAD: Oppdateringer av drivere og dokumentasjon kan fås ved å gå til support.dell.com.</p> <ul style="list-style-type: none"> • NSS-system (Notebook System Software) • Viktig-filer <p>MERKNAD: Det er mulig at Viktig-filer er inkludert på mediene for å gi deg oppdateringer om tekniske endringer av datamaskinen som er foretatt i siste øyeblikk, eller avansert teknisk referansemateriale for teknikere eller erfarne brukere.</p>

Dokument/medier/merke	Innhold
<p>Operativsystemmedier</p> <p><i>Operativsystemmediet</i> er en CD eller DVD som kan ha blitt levert med datamaskinen.</p>	<p>Installerer operativsystemet på nytt.</p>
<p>Dokumentasjon for sikkerhet, spesielle bestemmelser, garanti og støtte</p> <p>Det kan hende at denne typen informasjon ble levert med datamaskinen. Hvis du vil ha mer informasjon om forskrifter, kan du se hjemmesiden Regulatory Compliance på www.dell.com på følgende adresse: www.dell.com/regulatory_compliance.</p>	<ul style="list-style-type: none"> • garantiopplysninger • vilkår og betingelser (kun i USA) • sikkerhetsanvisninger • spesielle bestemmelser • informasjon om ergonomi • lisensavtale for sluttbruker
<p>servicehåndbok</p> <p><i>Servicehåndboken</i> for datamaskinen finnes på support.dell.com.</p>	<ul style="list-style-type: none"> • fjerne og skifte deler • konfigurere systeminnstillinger • feilsøke og løse problemer
<p>Dell Technology Guide (teknologihåndbok)</p> <p><i>Dell Technology Guide (teknologihåndbok)</i> er tilgjengelig på support.dell.com.</p>	<ul style="list-style-type: none"> • Om operativsystemet. • Bruk og vedlikehold av enheter. • Forstå teknologier som RAID, Internett, trådløs Bluetooth®-teknologi, e-post, nettverk og mer.
<p>Microsoft® Windows®-lisensmerke</p> <p>Microsoft Windows-lisensen finnes på datamaskinen.</p>	<ul style="list-style-type: none"> • Inneholder produktnøkkelen for operativsystemet.

Få hjelp

Få kundestøtte

 **ADVARSEL!** Hvis du må ta av datamaskindekselet, må du først koble fra datamaskinens strøm- og modemkabler fra alle stikkontakter. Følg sikkerhetsinstruksjonene som ble levert med datamaskinen.

Hvis du støter på problemer med datamaskinen, kan du utføre følgende trinn for å diagnostisere og feilsøke problemet:

- 1 Se Feilsøkingstips på side 45 for informasjon og fremgangsmåter som gjelder det problemet du har med datamaskinen.
- 2 Se Dell Diagnostics på side 43 for fremgangsmåter for hvordan du kjører Dell Diagnostics.
- 3 Fyll ut Diagnosesjekkliste på side 68.
- 4 Bruk Dells omfattende tilbud av elektroniske tjenester, som er tilgjengelige på Dell Support (support.dell.com), for å få hjelp til installasjon og feilsøking. Se Online-tjenester på side 64 for en mer omfattende liste over Dell Support på Internett.
- 5 Hvis trinnene ovenfor ikke har løst problemet, kan du se Kontakte Dell på side 69.

 **MERKNAD:** Ring Dell Support fra en telefon nær datamaskinen, slik at støttepersonellet kan hjelpe til med nødvendig fremgangsmåte.

 **MERKNAD:** Dells ekspresservicekode er ikke tilgjengelig i alle land.

Oppgi ekspresservicekoden når du blir bedt om det gjennom Dells automatiske telefonsystem, slik at samtalen kan dirigeres direkte til riktig støttepersonell. Hvis du ikke har en ekspresservicekode, kan du åpne mappaen **Dell Accessories** (Dell-tilbehør), dobbeltklikke på ikonet for **ekspresservicekoden** og følge instruksene.

Se Teknisk støtte og kundeservice på side 64 for instruksjoner om hvordan du bruker Dell Support.



MERKNAD: Noen av de følgende tjenestene er ikke alltid tilgjengelige på alle steder utenfor USA. Ring nærmeste Dell-representant hvis du vil ha informasjon om tilgjengelighet.

Teknisk støtte og kundeservice

Dells kundestøttetjeneste er tilgjengelig for å svare på spørsmål om Dell™-maskinvare. Støttepersonellet hos Dell benytter datamaskinbaserte diagnostetester for å gi raske og nøyaktige svar.

Hvis du vil kontakte Dells kundestøttetjeneste, kan du se Før du ringer på side 67 og deretter finne kontaktinformasjonen for det aktuelle området, eller du kan gå til support.dell.com.

DellConnect™

DellConnect er et enkelt verktøy for nettverkstilgang. Verktøyet gir en medarbeider hos Dells service- og støttetjeneste tilgang til datamaskinen din gjennom en bredbåndtilkobling, slik at problemet kan diagnostiseres og løses under ditt oppsyn. Gå til support.dell.com, og klikk på **DellConnect** for å få mer informasjon.

Online-tjenester

Du kan få ytterligere informasjon om produkter og tjenester fra Dell på følgende webområde:

www.dell.com

www.dell.com/ap (kun for land i Asia/stillehavsområdene)

www.dell.com/jp (kun for Japan)

www.euro.dell.com (kun for Europa)

www.dell.com/la (land i Latin-Amerika og Karibia)

www.dell.ca (kun for Canada)

Du får tilgang til Dell Support via følgende webområder og e-postadresser:

- Webområder for Dell Support:
 - support.dell.com
 - support.jp.dell.com (kun for Japan)
 - support.euro.dell.com (kun for Europa)

- E-postadresser for Dell Support
mobile_support@us.dell.com
support@us.dell.com
la-techsupport@dell.com (kun for land i Latin-Amerika og Karibia)
apsupport@dell.com (kun for land i Asia/stillehavsområdene)
- E-postadresser til Dell Marketing and Sales (markedsføring og salg)
apmarketing@dell.com (kun for land i Asia/stillehavsområdene)
sales_canada@dell.com (kun for Canada)
- FTP (anonym filoverføringsprotokoll)
ftp.dell.com
Logg inn som bruker: anonymous, og bruk e-postadressen din som passord.

AutoTech-tjeneste

Dells automatiske støttetjeneste – AutoTech – gir innspilte svar på vanlige spørsmål fra Dell-kunder om bærbare og stasjonære datamaskiner.

Når du ringer til AutoTech, må du ringe fra en tastetelefon for å kunne velge de emnene som samsvarer med spørsmålene. Se Kontakte Dell på side 69 for å finne telefonnummeret du må ringe for din region.

Automatisk ordrestatusservice

Gå til support.dell.com, eller ring den automatiske ordrestatus-tjenesten for å forhøre deg om statusen til et produkt du har bestilt fra Dell. En innspilling spør deg om nødvendig informasjon for å finne og gi opplysninger om bestillingen. Se Kontakte Dell på side 69 for å finne telefonnummeret du må ringe for din region.

Problemer med ordren

Hvis du får problemer med ordren, for eksempel manglende deler, feil deler eller feilfakturering, kan du ta kontakt med Dell for å få kundestøtte. Ha fakturaen eller følgeseddelen for hånden når du ringer. Se Kontakte Dell på side 69 for å finne telefonnummeret du må ringe for din region.

Produktveiledning

Gå til Dells webområde på www.dell.com hvis du vil ha informasjon om andre Dell-produkter, eller hvis du vil legge inn en ordre. Se Kontakte Dell på side 69 for å finne telefonnummeret du må ringe for din region, eller for å snakke med en salgsspesialist.

Returnere produkter for garantireparasjon eller kreditering

Gjør følgende for å klargjøre alle produkter som skal returneres for reparasjon eller kreditering:

- 1** Ring til Dell for å få et RMA-nummer (Return Material Authorization), og skriv dette klart og tydelig på utsiden av esken.
Se Kontakte Dell på side 69 for å finne telefonnummeret du må ringe for din region. Legg ved en kopi av fakturaen og et brev som beskriver årsaken til returnen.
- 2** Legg ved en kopi av sjekklisten for diagnosetesting (se Diagnosesjekkliste på side 68), og oppgi de testene du har kjørt, og eventuelle feilmeldinger som ble rapportert av Dell Diagnostics (se Kontakte Dell på side 69).
- 3** Legg ved alt tilbehør som hører med produktene som returneres (strømledninger, programvedisketter, håndbøker osv.) hvis det returneres mot kreditering.
- 4** Pakk ned utstyret som skal returneres, i originalemballasjen (eller tilsvarende).

Du er ansvarlig for fraktutgiftene. Du er også ansvarlig for å forsikre ethvert produkt du returnerer, og du påtar deg risikoen for tap under transporten til Dell. Pakker kan ikke sendes som postoppkrav.

Returvarer som ikke oppfyller kravene ovenfor, vil bli avvist hos Dells mottaksavdeling og returnert til kunden.

Før du ringer



MERKNAD: Ha ekspressservicekoden for hånden når du ringer. Denne koden hjelper Dells automatiske støttetelefonssystem med å dirigere samtalen mer effektivt. Du kan også bli spurt om servicemerket (på bak- eller undersiden av datamaskinen).

Husk å fylle ut diagnosesjekklisten (se Diagnosesjekkliste på side 68). Slå på datamaskinen, hvis det er mulig, før du ringer til Dell for å få hjelp, og ring fra en telefon nær datamaskinen. Du kan bli bedt om å skrive noen kommandoer på tastaturet, formidle detaljert informasjon under operasjoner eller prøve andre feilsøkingstrinn som bare er mulig å utføre på selve datamaskinen. Sørg for å ha dokumentasjonen for datamaskinen for hånden.



ADVARSEL! Før du begynner å arbeide inne i datamaskinen, må du følge sikkerhetsanvisningene i dokumentasjonen som fulgte med datamaskinen.

Diagnosesjekkliste

Navn:

Dato:

Adresse:

Telefonnummer:

Serviceemerke (strekkode på bak- eller undersiden av datamaskinen):

Ekspresservicekode:

RMA-nummer (Return Material Authorization) (hvis dette er gitt av støtteteknikeren hos Dell):

Operativsystem og versjon:

Enheter:

Utvidelseskort:

Er du koblet til et nettverk? Ja Nei

Nettverk, versjon og nettverkskort:

Programmer og versjoner:

Slå opp i dokumentasjonen for operativsystemet for å fastslå innholdet i systemets oppstartsfiler. Hvis datamaskinen er koblet til en skriver, må alle disse filene skrives ut. Hvis ikke må du skrive ned innholdet i hver fil før du ringer til Dell.

Feilmelding, signalkode eller diagnosekode:

Beskrivelse av problemet og feilsøkningsmåter du har utført:

Kontakte Dell

Kunder i USA kan ringe 800-WWW-DELL (800 999 3355).



MERKNAD: Hvis du ikke har en Internett-tilkobling, kan du finne kontaktinformasjon på fakturaen, følgeseddelen, regningen eller i Dells produktkatalog.

Dell tilbyr flere elektroniske og telefonbaserte støtte- og servicealternativer. Tilgjengelighet varierer etter land og produkt, og noen tjenester er kanskje ikke tilgjengelig der du er. Hvis du vil kontakte Dell med spørsmål vedrørende salg, teknisk støtte eller kundeservice, kan du gjøre følgende:

- 1 Gå til support.dell.com, og bekreft ditt land eller region i nedtrekksmenyen **Choose A Country/Region** (Velg et land/region) nederst på siden.
- 2 Klikk på **Kontakt oss** på venstre siden av siden, og velg den aktuelle tjenesten eller støttetekoblingen basert på ditt behov.
- 3 Velg den måten å kontakte Dell på som passer best for deg.

Stikkordregister

D

datamaskin

spesifikasjoner, 23

Dell

Factory Image Restore, 57

kontakte, 63, 69

programvareoppdateringer, 49

Technical Update-tjeneste, 49

teknisk støtte og kundeservice, 64

Dell Diagnostics, 43

starte fra harddisken, 44

starte fra mediet for Drivers and Utilities, 44

Dell Factory Image Restore, 57

Dell Support Utility, 49

Dell Technology Guide

(teknologihåndbok), 62

DellConnect, 64

diagnose

Dell, 43

signalkoder, 33

dokumentasjon, 61

Dell Technology Guide

(teknologihåndbok), 62

Servicehåndbok, 62

drivere, 51

gå tilbake til en tidligere

versjon, 52

identifisere, 51

installere på nytt, 52

mediet for Drivers and

Utilities, 61

E

Ekspresservicekode, 61

F

Factory Image Restore, 57

feilmeldinger

signalkoder, 33

feilsøking, 33, 62

blå skjerm, 48

datamaskinen svarer ikke, 47

Dell Diagnostics, 43

feilmeldinger, 35

gjenopprette til tidligere

tilstand, 54-55

minne, 47

programmer og

Windows-kompatibilitet, 48

programmet krasjer, 47

programvare, 47-49

strøm, 45

strømlamper, 33

strømlampetilstander, 45

tips, 45

finne informasjon, 61

G

garantiopplysninger, 62

I

informasjon om ergonomi, 62

informasjon om spesielle
bestemmelser, 62

installere på nytt
drivere og verktøy, 52
programvare, 51

Internett

bryter for trådløs tilkobling, 11
konfigurerer, 16
nettverkssøkeren Wi-Fi
Catcher, 11
tilkobling, 16

K

konfigurering
Internett, 16

kontakte Dell, 63, 69

L

Lisensavtale for sluttbrukere
(EULA), 62

M

medier
Drivers and Utilities, 61
operativsystem, 62

mediet for Drivers and
Utilities, 52, 61
Dell Diagnostics, 43

minne
feilsøking, 47

N

nettverk
bryter for trådløs tilkobling, 11
nettverkssøkeren Wi-Fi
Catcher, 11
oversikt, 15

NSS-system (Notebook System
Software), 61

O

operativsystem
Dell Factory Image Restore, 56
installere på nytt, 62
medier, 58
PC Restore, 56
Systemgjenoppretting, 54

Operativsystemmediet, 62

oppdateringer
programvare og maskinvare, 49

overføre informasjon til en ny
datamaskin, 18

P

- PC Restore, 56
- problemer
 - gjenopprette til tidligere tilstand, 55
- produktnøkkel for operativsystemet, 62
- programvare
 - feilsøking, 48-49
 - installere på nytt, 51
 - oppdateringer, 49
 - problemer, 48

S

- S.M.A.R.T, 42
- servicehåndbok, 62
- Servicemerke, 61
- signalkoder, 33
- sikkerhetsinformasjon, 62
- spesifikasjoner, 23
- støtte, 63
 - DellConnect, 64
 - elektroniske tjenester, 64
 - kontakte Dell, 69
 - regional, 64
 - teknisk støtte og kundeservice, 64
- støtteinformasjon, 62

strøm

- feilsøking, 45
 - strømlampetilstander, 45
- Systemgjenoppretting, 54-55
- aktivere, 56

T

- telefonnumre, 69
- tilkobling
 - IEEE 1394-enheter, 14
 - Internett, 16
 - strømadapter, 13

V

- Veiviser for overføring av filer og innstillinger, 18
- vevisere
 - Veiviser for overføring av filer og innstillinger, 18
 - Veiviser for programkompatibilitet, 48
- Vilkår og betingelser, 62

W

Windows Vista

- Dell Factory Image

 - Restore, 56-57

- installere på nytt, 62

- Systemgjenoppretting, 54-55

- Veiviser for

 - programkompatibilitet, 48

Windows XP

- gå tilbake til en tidligere versjon av

 - enhetsdriveren, 52

- installere på nytt, 62

- konfigurere

 - Internett-tilkobling, 17

- PC Restore, 56

- Systemgjenoppretting, 54-55

- tilbakerulle enhetsdriver, 52

- Veiviser for overføring av filer og

 - innstillinger, 18

Windows-lisensmerke, 62